

# **RUPES®**



## **KX 135 MN**

## **KX 135 AN**

---



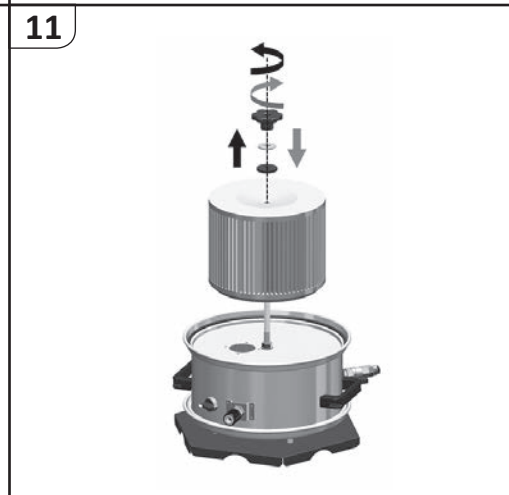
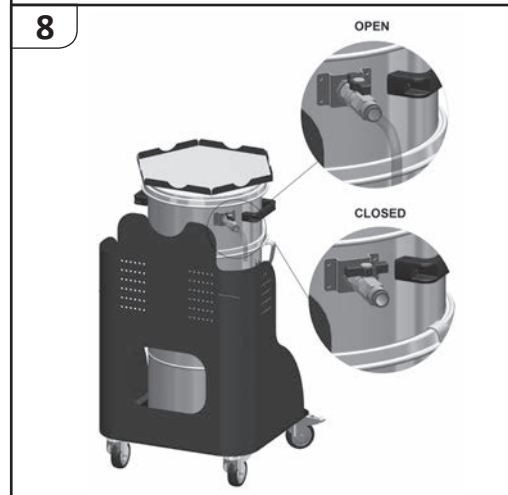
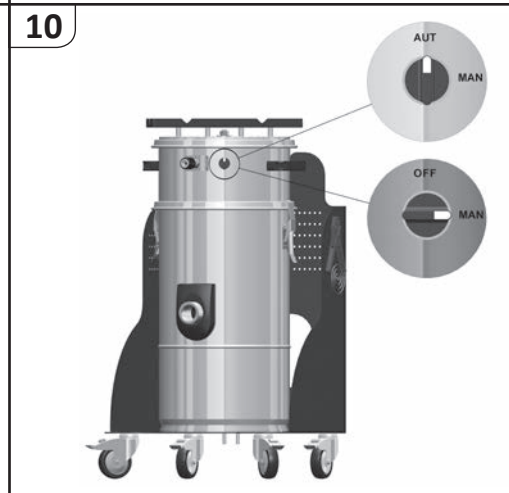
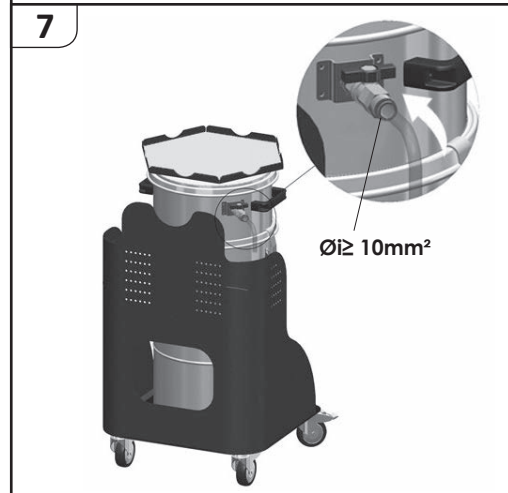
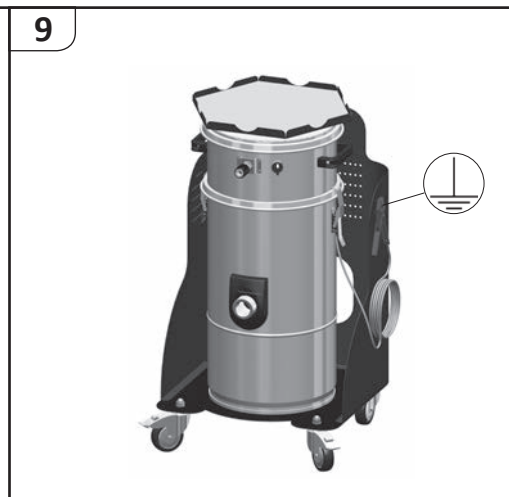
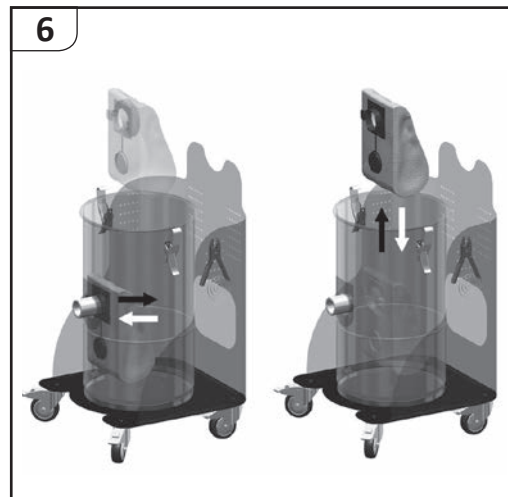
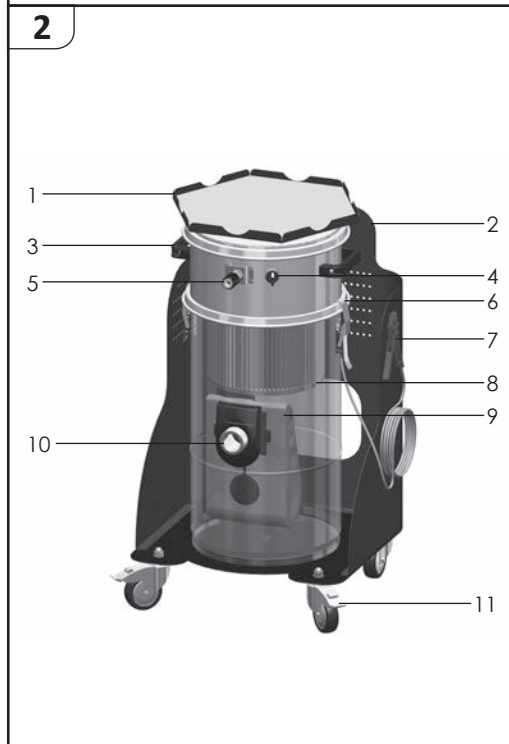
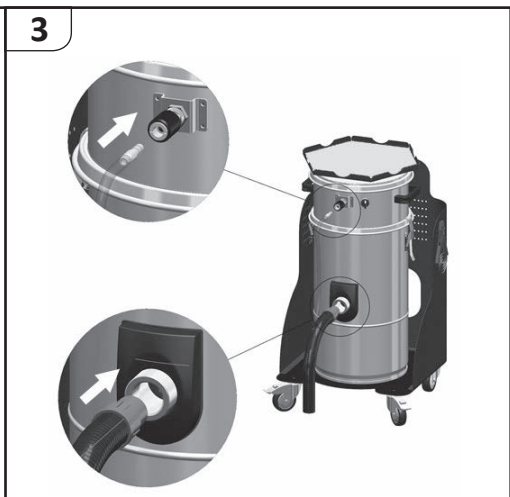
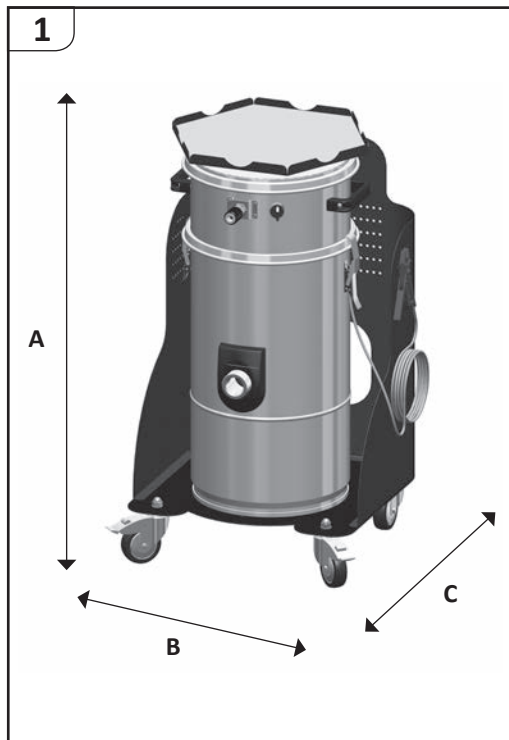

### **ATEX**

<b>I</b>	<b>Aspiratore professionale pneumatico .....</b>	<b>4</b>
<b>GB</b>	<b>Professional pneumatic vacuum cleaner .....</b>	<b>8</b>
<b>F</b>	<b>Aspirateur pneumatique professionnel .....</b>	<b>12</b>
<b>D</b>	<b>Professioneller pneumatischer Staubsauger .....</b>	<b>16</b>
<b>E</b>	<b>Aspirador profesional neumático .....</b>	<b>20</b>
<b>NL</b>	<b>Professionele pneumatische stofzuiger .....</b>	<b>24</b>
<b>PL</b>	<b>Profesjonalny odkurzacz pneumatyczny .....</b>	<b>28</b>
<b>RU</b>	<b>Профессиональный пневматический пылесос .....</b>	<b>32</b>
<b>CN</b>	<b>专业气动吸尘器 .....</b>	<b>36</b>



**SIMBOLI GRAFICI**

Alcuni dei seguenti simboli possono essere presenti nel presente libretto e sulla macchina; si prega di studiarli e imparare il loro significato. Una corretta interpretazione permetterà un utilizzo migliore e sicuro della macchina.

	Leggere tutte queste istruzioni prima di azionare il presente prodotto.
	Indicazioni importanti per la sicurezza dell'utilizzatore.
	<b>Attenzione!</b> Questo apparecchio contiene polvere pericolosa per la salute. Le operazioni di svuotamento e di manutenzione, compresa la rimozione dei <b>mezzi di raccolta della polvere</b> , devono essere eseguite soltanto dal personale autorizzato che indossi abiti di protezione personale adeguati. Non azionare senza il sistema filtrante completo in posizione.
	<b>Non gettare tra i rifiuti domestici!</b> Smaltire gli apparecchi, gli accessori e gli imballaggi in modo ecocompatibile. Attenersi alle disposizioni di legge nazionali in vigore.
	Indossare una mascherina antipolvere idonea
	<b>ATTENZIONE! Pericolo di scarica elettrostatica</b> Adottare le misure necessarie per componenti sensibili alle scariche elettrostatiche.

**Controllo del contenuto dell'imballo**

L'imballo contiene:

- n° 1 aspiratore pneumatico
- n° 1 sacco raccolta polvere in materiale poliestere



Per lo smaltimento dei componenti formanti l'imballo, attenersi alle disposizioni in vigore nel luogo di messa in servizio della macchina, tenendo nel dovuto conto le regole per la raccolta differenziata qualora prevista.

**AVVERTENZE GENERALI****Norme per la sicurezza e la prevenzione degli infortuni**

- La macchina deve essere utilizzata solo da persone addestrate ed incaricate del suo utilizzo, pertanto la macchina non è destinata a essere usata da bambini o persone le cui capacità fisiche, sensoriali o mentali siano ridotte;
- l'operatore deve essere informato, istruito ed addestrato all'uso dell'apparecchio e alle sostanze per cui deve essere usato, incluso il metodo sicuro di rimozione ed eliminazione del materiale raccolto;
- è necessario fornire un adeguato ricambio d'aria nel locale se l'aria di scarico ritorna nel locale stesso. È necessario fare riferimento alle regolamentazioni nazionali;
- l'ambiente deve avere una temperatura tra i 10° C e i 35° C con una percentuale di umidità tra 50% e 90%;
- il piano di appoggio della macchina non deve superare una pendenza massima di 10 gradi;
- non esporre la macchina alla pioggia e alle basse temperature;
- non sollevare e trasportare la macchina agganciandola all'impugnatura con un apparecchio di sollevamento.



Pericolo di esplosione o incendio

- Non devono essere aspirate polveri infiammabili o esplosive;
- non devono essere aspirate polveri di levigatura di superfici trattate con vernici che non hanno completato il ciclo di catalizzazione;
- non aspirare scintille o trucioli caldi;
- in caso di fuoriuscita di polvere dall'aspiratore, scollegare immediatamente l'aspiratore dalla rete di alimentazione;
- non devono essere aspirati liquidi infiammabili o esplosivi (ad

- es. benzina, diluenti, ecc.);
- non devono essere aspirati liquidi o sostanze aggressive (ad es. acidi, basi, solventi, ecc.).

**Versione ATEX**

La macchina è conforme alla direttiva ATEX 2014/34/EU ed alle norme armonizzate riportate nella dichiarazione di conformità come apparecchio di categoria 3D. In prossimità della zona di utilizzo dell'apparecchio devono essere applicate opportune indicazioni di possibile presenza di atmosfere esplosive (come indicato dalla direttiva ATEX 2014/34/EU). L'apparecchio contiene al suo interno depositi di polvere ed atmosfere potenzialmente esplosive. In particolare l'operatore deve evitare di introdurre nelle vicinanze o all'interno dell'apparecchio o nel secchio possibili sorgenti di innesco come: fiamme, gas o superfici calde, parti elettriche, cariche elettrostatiche, scintille meccaniche. L'etichetta, i dati tecnici e la marcatura ATEX sono posti sul pannello posteriore.



Attenzione! leggere tutte le avvertenze per la sicurezza e le indicazioni. Rupes spa non assume alcuna responsabilità per danni diretti o indiretti derivanti dall'inosservanza di quanto indicato nel presente manuale.

**Utilizzo conforme agli scopi**

Questa macchina è conforme alle norme di riferimento EN60335-2-69 per applicazioni industriali. Macchina adatta per polveri con una concentrazione massima consentita sul posto di lavoro  $\geq 0.1$  [mg/m<sup>3</sup>] e alle polveri di legno (Classe M - Medium HAZARD).

**Versione "M"**

Non è consentita l'aspirazione di polveri con valore Kst > 200 (bar\*m/s) e/o energia di innesco < 10 mJ. Attenersi alle disposizioni locali in vigore.



Fare riferimento ad ogni regolamento di sicurezza applicabile ai materiali trattati.

**PARTI DELLA MACCHINA**

- 1 - Ripiano di appoggio
- 2 - Telaio di supporto
- 3 - Maniglia
- 4 - Interruttore di accensione
- 5 - Attacco rapido utensile pneumatico
- 6 - Gancio testata
- 7 - Pinza messa a terra
- 8 - Filtro
- 9 - Sacchetto di raccolta polvere
- 10 - Raccordo di aspirazione
- 11 - Ruote pivotanti con freno
- 12 - Ingresso di alimentazione aria compressa

**INSTALLAZIONE DELLA MACCHINA**

La macchina deve essere posizionata su un piano solido e livellato. Assicurarsi che nell'area di lavoro sia possibile collegare la pinza metallica dell'aspiratore al circuito di terra del luogo di lavoro.

Collegare all'aspiratore la manichetta pneumatica (vedi figura 3), in particolare:

- L'innesto rapido alla presa pneumatica presente sul lato frontale dell'aspiratore
- La manichetta di aspirazione alla presa dell'aspiratore

Rimuovere la testata dell'aspiratore agendo sui due ganci metallici (vedi figura 4, 5). Posizionare all'interno del fusto il sacco polvere fissandolo correttamente al raccordo di aspirazione (vedi figura 6). Posizionare la testata dell'aspiratore sopra il fusto nel modo corretto e fissarla con gli appositi ganci metallici.

**Collegamento alla rete pneumatica**

Importante: deve essere usata esclusivamente aria filtrata ed essiccata.

Verificare che il rubinetto di alimentazione dell'aspiratore si chiuda. Collegare al rubinetto di alimentazione un tubo di diametro interno 10mm (vedi figura 7). Regolare la pressione di alimentazione a 6.5bar. Collegare l'utensile pneumatico all'innesto presente sulla manichetta ed il tubo di aspirazione alla presa presente sull'utensile pneumatico.



Avvertenza l'aspiratore per funzionare correttamente richiede una alimentazione di aria compressa che possa fornire 1500l/min alla pressione di 6bar. Assicurarsi che la rete di aria compressa sia in grado di alimentare l'unità.

**Collegamento al circuito di terra**

Collegare l'apposita pinza metallica ad una parte del luogo di lavoro collegata al circuito di terra dell'impianto (vedi figura 9).



Attenzione: l'apparecchio deve essere sempre collegato al circuito di terra dell'impianto tramite la pinza metallica, in particolare durante l'utilizzo dell'aspiratore, durante le operazioni di svuotamento del sacco polvere e cambiamento dello stesso.

Dopo aver effettuato i collegamenti effettuare una prima breve prova di funzionamento degli utensili seguendo le istruzioni a corredo degli stessi.

**Controlli preliminari**

- Verificare che nel contenitore sia montato il sacco raccolta polvere e che il filtro sia montato sulla testata;
- verificare che la manichetta di aspirazione sia adeguatamente fissata e non ostacoli la manovra degli utensili;
- verificare che nell'impianto di alimentazione di aria compressa non vi siano perdite.

**USO DELLA MACCHINA**

La macchina può funzionare in modalità automatico o manuale: selezionare la modalità prescelta ruotando l'interruttore o verso (automatico) o verso (manuale) (figura 10).

**Funzionamento in automatico (AUT)**

Per funzionamento in automatico si intende che, con l'accensione dell'utensile collegato, avvenga la contemporanea messa in funzione dell'aspiratore.

Dopo aver spento l'utensile, l'aspiratore si spegne automaticamente.

**Funzionamento in manuale (MAN)**

Per funzionamento in manuale si intende che la macchina funziona in modo continuo.

**MANUTENZIONE**

Per la manutenzione da parte dell'utilizzatore, l'apparecchio deve essere smontato, pulito e revisionato, per quanto ragionevolmente applicabile, senza causare rischi al personale di manutenzione e agli altri. Fare riferimento alle normative locali in merito alle condizioni di ventilazione filtrata dell'aria di scarico nel locale in cui l'apparecchio viene smontato, protezione del personale e pulizia dell'area in cui viene effettuata la manutenzione.

**Controlli ordinari**

- Controllare lo stato delle manichette di aspirazione delle polveri;
- verificare periodicamente il sacco raccolta polvere: non superare i limiti di peso e volume indicati! Qualora il sacco rimosso presentasse lacerazioni tali da provocare la fuoriuscita delle polveri, far controllare ed eventualmente sostituire i filtri da un Centro di Assistenza Autorizzato;
- verificare periodicamente lo stato del filtro, se necessario provvedere alla loro sostituzione. Qualora il filtro risulti danneggiato, lacerato o presenti qualsiasi anomalia, portare la macchina presso il Centro Assistenza Autorizzato.



Non aspirare senza elemento filtrante installato!

**Sostituzione Sacchetti**

Nello svolgere le seguenti operazioni cercare di non sollevare le polveri!









Indossare una mascherina antipolvere idonea

- Sacco in poliestere (cod. 130.1108/C):
- sganciare la testata dal contenitore agendo sui ganci (fig.4 e 5);
- rimuovere il sacco usato (fig. 6);
- adagiare il nuovo sacco inserendo la flangia sul raccordo di aspirazione come illustrato (fig.6);



**GRAPHIC SYMBOLS**

Some of the following symbols may be present in this booklet and on the machine; please study them and learn their meaning. Correct interpretation will allow better and safer use of the machine.

	Read all of these instructions before operating this product.
	Important safety information for the user.
	<b>Warning!</b> This device contains dust that poses a health risk. The emptying and maintenance operations, including the removal of dust collecting equipment, should only be carried out by authorized personnel wearing appropriate personal protective clothing.
	<b>Do not throw away as household rubbish!</b> Dispose of appliances, accessories and packaging in an environmentally-friendly manner. Observe the applicable national law.
	Wear a respiratory protection device!
	<b>CAUTION! Risk of electrostatic discharge</b> Take the necessary measures for components that are sensitive to electrostatic discharge.

**Inspection of package contents**

The package contains:

- n ° 1 aspirateur pneumatique
- n ° 1 sac de collecte de poussière en matière polyester



For packaging waste disposal attain to local regulations in force, including recycling disposal if requested.

**WARNINGS**

**Safety and accident prevention instructions**

- This machine can only be operated by trained people in charge; machine no intended to be operated by kids or mental-sensorial defective people;
- before use, users should be provided with information, instruction and training for the use of the appliance and the pollutant it is used for, including the right method for the safe removal and disposal of the substances collected;
- it is necessary to provide an adequate air change rate in the room if the exhaust air is returned in the room. Reference to National Regulations is necessary;
- the temperature of the work area must be between 10°C and 35°C with humidity between 50% and 90%;
- the surface on which the machine rests must not exceed a maximum 10 degree gradient;
- do not expose the machine to rain and low temperatures;
- do not lift and transport the machine by the handle with a lifting device.



Explosion or fire hazard

- Do not vacuum flammable or explosive dust;
- do not vacuum sanding dust from surfaces treated with paints that have not completed the catalyst cycle;
- do not vacuum sparks or white hot shavings;
- immediately disconnect the vacuum from the electrical mains if dust is ejected from air outlet;
- do not vacuum flammable or explosive liquids (i.e. petrol, thinners, etc.);
- do not vacuum aggressive liquids or substances (i.e. acids, bases, solvents, etc.).

**ATEX Version**

The machine complies with the ATEX 2014/34/EU Directive and the harmonized standards contained in the Declaration of Conformity as a Category 3D device.

Appropriate indications of possible explosive atmospheres (as specified by the ATEX 2014/34/EU Directive) must be applied near the area of use of the device.

The device contains dust deposits and potentially explosive atmospheres. In particular, the operator must avoid introducing sources of ignition in the vicinity or inside the unit or in the bucket such as: flames, gases or hot surfaces, electrical parts, electrostatic charges, mechanical sparks.

The label, technical data, and ATEX marking are located on the rear panel.



Warning! Read all safety notes and directions. RUPES Spa assumes no responsibility for direct or indirect damages resulting from non-compliance with this manual.

**Use according to purposes**

This machine complies with the EN60335-2-69 reference standards for industrial applications. Machine suitable for dust with a maximum workplace concentration  $\geq 0.1$  [mg/m<sup>3</sup>] and wood dusts (Class M - Medium HAZARD).

**“M” Version**



Extracting dust with a Kst value > 200 (bar\*m/s) and/or an ignition energy < 10 mJ is not permitted. Please observe local regulations.



Refer to any safety regulations applicable to the treated materials

**PARTS OF MACHINE**

- 1 - Plane support
- 2 - Vacuum cleaner frame
- 3 - Handle
- 4 - Supply valve
- 5 - pneumatic tool plug
- 6 - Hook
- 7 - Grounding pliers
- 8 - Filter
- 9 - Dust bag
- 10 - Suction connection
- 11 - Castor wheels
- 12 - Supply compressed air inlet

**INSTALLATION OF MACHINE**

Place the machine on a stable and level surface. Verify that it is possible to connect the metal suction cleaner pliers to the grounding system of the working area.

Connect the suction cleaner to the pneumatic sleeve supplied (see figure 3) with the machine and connect:

- The quick coupling to the pneumatic sleeve on the front right side of the suction cleaner
- The suction head to the pipe union of the suction cleaner

Disconnect the supply pipe from the vacuum head using the quick fitting, then remove the vacuum head using the two metal hooks (see figure 4-5).

Place the dust bag inside the drum and firmly fix it to the sleeve (see figure 6). Place the vacuum head in the correct position above the drum and fix it using the metal hooks supplied.

**Connection to the pneumatic supply**

Please note: use filtered and dry air only.

Verify that the supply faucet of the suction cleaner is closed. Connect the supply faucet to a pipe with an internal diameter of 10 mm (see figure 7).

Adjust the supply pressure at 6.5 bar. Connect the pneumatic tool to the fitting on the sleeve and the suction pipe to the socket on the pneumatic tool.



Warning, in order to function properly, the vacuum cleaner requires 1500l/min compressed air supply at a pressure of 6bar. Make sure that the compressed air network is able to feed correctly the unit.

**Connection to the grounding system**



Connect the metal pliers to a part of the area that is connected to the grounding system of the plant. (see figure 9)



CAUTION: ALWAYS connect the machine to the grounding system of the plant using the metal pliers, specifically during the use of the suction cleaner, the emptying of the dust bag and its replacement.

Check the tool functioning as indicated on their instructions manual.

**Preliminary checks**

- Check that the dust collection bag has been fitted in the container and that the filters have been fitted on the head;
- check that the vacuum hose is properly fixed and does not hinder tool movement;
- check that there are no leaks in the compressed air supply system.

**MACHINE USE**

The machine can operate in manual or automatic mode: to select the mode, turn the switch to the right (automatic mode) or to the left (manual mode) (pic. 10).

**Using the machine in automatic mode (A)**

Automatic operations means that the vacuum starts when an electrical or pneumatic tool is turned on.

The vacuum will automatically turn off after the tool is turned off.

**Using the machine in manual mode (M)**

Manual operations means that the vacuum runs continuously.

Power on the front panel outlet socket is permanently active during manual running.

**MAINTENANCE**



For user servicing, the appliance must be dismantled, cleaned and serviced, as far as it is reasonably practicable, without causing risk to the maintenance staff and others. Suitable precautions include, decontamination before dismantling, provision for local filtered exhaust ventilation where the appliance is dismantled (according to local regulations), cleaning of the maintenance area and suitable personal protection.

**Ordinary check operations**

- check the vacuum hose conditions;
- check the power cord, plug and outlet socket conditions: in case contact an authorized service centre for replacement;
- check filter cartridge condition. In case of lacerations or perforations contact an authorized service centre for replacement



Do not use the appliance without the full filter set fitted!

**Bags replacement**



Do not spread dust during dust bag replacement!



wear an adequate dust mask.

Polyester bag (code 130.1108 / C):

- release the head from the container by acting on the hooks (fig. 4 and 5);
- remove the used bag (fig. 6);
- lay the new bag by inserting the flange on the suction fitting as illustrated (fig. 6);
- place the head on the dust container making sure it is facing in the correct direction (fig. 5)
- fix the head with the two metal hooks.





## SYMBOLES GRAPHIQUES

Certains des symboles suivants peuvent figurer dans ce manuel et être appliqués à la machine; nous vous invitons à les étudier et à apprendre leur signification. Une interprétation correcte permettra de mieux utiliser la machine et en conditions de sécurité.

	Veuillez lire toutes ces instructions avant de mettre en marche le produit.
	Indications importantes pour la sécurité de l'utilisateur.
	<b>Attention!</b> Cet appareil contient de la poussière dangereuse pour la santé. Les opérations de vidage et d'entretien, y compris le retrait des systèmes de collecte de la poussière, sont à réserver exclusivement au personnel autorisé en revêtant des vêtements de protection individuelle appropriés.
	<b>Ne pas jeter avec les déchets ménagers!</b> Éliminer les appareils, les accessoires et les emballages de façon respectueuse de l'environnement. Respecter les textes de loi nationaux en vigueur.
	Utiliser un équipement de protection pour les voies respiratoires.
	<b>ATTENTION! Danger de décharge électrostatique</b> Adopter les mesures nécessaires pour les composants sensibles aux décharges électrostatiques.

## Contrôle du contenu de l'emballage

L'emballage contient:

- n° 1 pneumatique aspirator
- n° 1 dust collection bag in polyester media



Pour se débarrasser des éléments formant l'emballage, suivre les dispositions en vigueur dans le lieu de mise en service de la machine, en tenant compte des règlements sur le tri sélectif si celui-ci est prévu.

## AVERTISSEMENTS GÉNÉRAUX

## Mesures de sécurité et de prévention des accidents

- Mesures de sécurité et de prévention des accidents la machine ne doit être utilisée que par du personnel spécialement formé et chargé de l'utiliser, par conséquent la machine ne doit pas être utilisée par des enfants ou des personnes présentant des capacités physiques, sensorielles ou mentales réduites;
- l'opérateur doivent être informés, éduqués et formés à l'utilisation de l'équipement et les substances qui doivent être utilisés, y compris la méthode sécuritaire de l'enlèvement et l'élimination des matières recueillies;
- il est nécessaire de fournir un apport d'air frais approprié dans le local si l'air d'évacuation y retourne. Il est nécessaire de se reporter aux réglementations nationales;
- l'environnement doit avoir une température entre 10 ° C et 35 ° C avec un pourcentage d'humidité entre 50% et 90%;
- l'inclinaison du plan d'appui de la machine ne doit pas dépasser 10 degrés;
- ne pas exposer la machine à la pluie et les températures basses;
- il est interdit de lever ou de transporter la machine en accrochant par la poignée à un outil de levage.



Danger d'explosion ou d'incendie

- Il est interdit d'aspirer des poussières inflammables ou explosives (par ex. de magnésium, d'aluminium, etc.);
- il est interdit d'aspirer les poussières de polissage de surfaces traitées avec des peintures n'ayant pas achevé leur cycle de catalyse;
- ne pas aspirer les étincelles ou les copeaux chauds;
- si des poussières s'échappent de l'aspirateur, débrancher immédiatement l'aspirateur du réseau d'alimentation;
- il est interdit d'aspirer des liquides inflammables (par ex. essence, diluants, etc.);

- il est interdit d'aspirer des liquides ou des substances agressives (par ex. acides, bases, solvants, etc.).

## Version ATEX

La machine est conforme à la directive ATEX 2014/34/EU et aux normes harmonisées figurant dans la déclaration de conformité en tant qu'appareil de catégorie 3D. À proximité de la zone d'utilisation de la machine, d'opportunes indications de possibilité de présence d'atmosphères explosibles (comme indiqué par la directive ATEX 2014/34/EU) doivent être appliquées.

L'intérieur de la machine contient des dépôts de poussière et des atmosphères potentiellement explosives. L'opérateur doit en particulier éviter d'introduire à proximité ou à l'intérieur de la machine ou dans le seau des tout élément pouvant déclencher une explosion, de type flammes, gaz ou surfaces chaudes, composants électriques, charges électrostatiques, étincelles mécaniques. L'étiquette, les caractéristiques et le marquage ATEX se trouvent sur le panneau arrière.



Attention ! Lire toutes les mises en garde pour la sécurité et les indications. RUPES S.p.A. décline toute responsabilité pour dommages directs ou indirects dus à la non-observation des indications figurant dans ce manuel.

## Utilisation conformes à l'usage prévu

Cette machine est conforme aux normes de référence EN60335-2-69 pour applications industrielles. Machine adaptée aux poussières à concentration maximale autorisée sur le poste de travail  $\geq 0.1$  [mg/m<sup>3</sup>] et aux poussières de bois (Classe M – MEDIUM HAZARD).

## Versions "M"



L'aspiration de poussières, dont la valeur Kst > à 200 (bar\*m/s) et/ou l'énergie d'inflammation supérieure à 10 mJ, n'est pas autorisée. Veuillez respecter les réglementations locales.



Se référer à toutes les règles de sécurité applicables aux matériaux traités

## PARTIES DE LA MACHINE

- 1 - Avion de soutien
- 2 - Châssis de l'aspirateur
- 3 - Poignée
- 4 - Soupape d'allumage
- 5 - Raccordement outil pneumatique
- 6 - Crochet
- 7 - Pince de mise à la terre
- 8 - Filtre
- 9 - Sac à poussières
- 10 - Raccord aspiration
- 11 - Roues pivotantes
- 12 - Entrée de l'alimentation en air comprimé

## INSTALLATION DE LA MACHINE

La machine doit être placée sur une surface plane solide et à niveau. Vérifier que dans la zone de travail il est possible de relier la pince métallique de l'aspirateur au circuit de terre du lieu de travail.

Brancher à l'aspirateur le manchon pneumatique fourni (voir figure 3), en particulier :

- le raccord rapide à la prise pneumatique présente sur le côté avant droit de l'aspirateur
- le manchon d'aspiration à l'embout de l'aspirateur

Enlever la tête de l'aspirateur en agissant sur les deux crochets métalliques (voir figure 4-5).

Placer à l'intérieur du tronc le sac à poussières en le fixant correctement à la bride de l'embout (voir figure 6).

Placer la tête de l'aspirateur au dessous du tronc de façon correcte et la fixer avec les crochets métalliques prévus à cet effet.

## Branchement au réseau pneumatique

Important: Il est indispensable de n'utiliser que de l'air filtré et sec.

Vérifier que le robinet d'alimentation de l'aspirateur est fermé.

Brancher au robinet d'alimentation un tube ayant un diamètre interne de 10 mm (voir figure 7).

Régler la pression d'alimentation sur 6.5 bar.

Brancher l'outil pneumatique au raccord présent sur le manchon et le tube d'aspiration à la prise présente sur l'outil pneumatique.



Attention, pour fonctionner correctement, l'aspirateur nécessite une alimentation en air comprimé pouvant fournir 1500l / min à une pression de 6bar. Assurez-vous que le réseau d'air comprimé est capable d'alimenter l'unité.

## Branchement au circuit de terre



Brancher la pince métallique prévue à cet effet à une partie du lieu de travail reliée au circuit de terre de l'installation. (voir figure 9).



ATTENTION : L'appareil doit TOUJOURS être branché au circuit de terre de l'installation par l'intermédiaire de la pince métallique, en particulier durant l'utilisation de l'aspirateur, pendant les opérations de vidage du sac à poussières et de remplacement de celui-ci.

Une fois les branchements effectués, faire un premier court essai de fonctionnement des outils en suivant les instructions qui les accompagnent.

## Contrôles préalables

- Vérifier que le sac à poussières est monté dans le récipient, et que le filtre est monté sur la tête;
- vérifier si le manchon d'aspiration est correctement fixé et s'il ne gêne pas la manœuvre des outils;
- vérifier qu'il n'y ait pas de fuite au niveau de l'installation d'alimentation en air comprimé.

## UTILISATION DE LA MACHINE

La machine peut fonctionner en mode automatique ou manuel: sélectionner le mode choisi en tournant l'interrupteur vers la droite (automatique) ou vers la gauche (manuel) (fig. 10).

## Fonctionnement en automatique (A)

Par fonctionnement en automatique nous entendons que l'aspirateur se mette en fonction dès que l'outil électrique ou pneumatique se met en marche pour travailler. Après avoir éteint l'outil, l'aspirateur s'éteint automatiquement avec un retard.

## Fonctionnement manuel (M)

Par fonctionnement manuel nous entendons que la machine fonctionne de façon continue.

## ENTRETIEN



Quand l'utilisateur effectue l'entretien, il doit démonter, nettoyer et réviser l'appareil, dans la mesure du possible, sans provoquer de risques pour le personnel d'entretien et les autres personnes. Se reporter aux réglementations locales relatives aux conditions de ventilation filtrée de l'air d'évacuation dans le local dans lequel l'appareil est démonté, la protection du personnel et le nettoyage de la zone dans laquelle a lieu l'entretien.

## Contrôles ordinaires

- Contrôler l'état des manchons d'aspiration des poussières;
- vérifier périodiquement le sac de récupération des poussières: ne pas dépasser les limites de poids et de volume indiquées! Si le sac enlevé présente des déchirures pouvant provoquer la sortie des poussières, faire contrôler et le cas échéant remplacer les filtres par un Centre d'Assistance agréé;
- vérifier périodiquement l'état des filtres, les remplacer si nécessaire. Si le filtre est endommagé, déchiré ou présente une anomalie, confiez la machine à un centre de service agréé.



Ne pas aspirer quand l'élément de filtrage n'est pas installé!

## Remplacement des sachets



Durant les opérations suivantes, veiller à ne pas soulever les poussières!



enfiler un masque anti-poussières;

Sac en polyester (code 130.1108 / C):

- libérer la tête du récipient en agissant sur les crochets (fig. 4 et 5);
- retirer le sac usagé (fig. 6);
- poser le nouveau sac en insérant la bride sur le raccord d'aspiration comme illustré (fig. 6);
- placez la tête sur le bac à poussière en vous assurant qu'elle est orientée dans le bon sens (fig.5)
- fixer la tête avec les deux crochets métalliques.





**GRAFISCHE SYMBOLE**

Einige der folgenden Symbole können in diesem Handbuch und auf der Maschine vorhanden sein; bitte machen Sie sich mit den Symbolen und deren Bedeutung vertraut. Eine korrekte Auslegung ermöglicht einen besseren und sicheren Umgang mit der Maschine.

	Alle diese Anweisungen lesen, bevor man das Produkt in Betrieb nimmt.
	Wichtige Hinweise zur Sicherheit des Nutzers.
	<b>Achtung!</b> Dieses Gerät enthält gesundheitsgefährdenden Staub. Die Entleerung und Wartung, einschließlich der Entfernung von Entstaubungsanlagen, darf nur von autorisiertem Personal mit entsprechender persönlicher Schutzkleidung durchgeführt werden.
	<b>Nicht im Hausmüll entsorgen!</b> Geräte, Zubehör und Verpackungen umweltgerecht entsorgen. Beachten Sie die anwendbaren nationalen Rechtsvorschriften.
	Atemschutzausrüstung tragen!
	<b>ACHTUNG! Gefahr einer elektrostatischen Entladung</b> Die erforderlichen Maßnahmen für elektrostatisch ableitempfindliche Bauelemente treffen.

**Überprüfung des Verpackungsinhalts**

Die Verpackung enthält:

- pneumatischer Aspirator Nr. 1
- Nr. 1 Staubsammelbeutel aus Polyestermaterial



Folgendes ist bei der Entsorgung der Verpackungskomponenten zu beachten: Die gültigen Vorschriften des Ortes, an der die Maschine betrieben wird, müssen beachtet werden. Geltende Abfalltrennungsvorschriften müssen eingehalten werden.

**ALLGEMEINE HINWEISE**

**Sicherheits- und Unfallverhütungsvorschriften**

- Diese Maschine darf nur durch Menschen bedient werden, die auf die Nutzung dieser Maschine ausgebildet sind. Die Maschine ist nicht für die Bedienung durch Kinder oder Personen mit Mental-sensorischen Störungen konzipiert und hergestellt;
- vor Benutzung des Gerätes, muss sich der Anwender alle notwendigen Informationen, Anweisungen und die nötige Ausbildung für die Bedienung des Gerätes und den im Einsatz entstehenden Schadstoffen verschaffen. Inklusiv der richtigen Verfahren für die sichere Entsorgung und Beseitigung der aufgefangenen Substanzen;
- es ist erforderlich dafür zu sorgen dass ein ausreichender Luftaustausch im Raum stattfindet, wenn die die ausströmende Luft in den Raum zurück strömt. Die nationalen Gesetzgebungen sind stets einzuhalten;
- die Temperatur am Arbeitsplatz muss zwischen 10° und 35° liegen, die relative Luftfeuchtigkeit zwischen 50% und 90%;
- die Auflagefläche der Maschine darf nicht um mehr als 10 Grad geneigt sein;
- die Maschine weder regen noch niedrigen temperaturen aussetzen;
- die Maschine darf nicht von einem Hebeapparat an den Griffen angehoben oder transportiert werden.



**Explosions- oder Brandgefahr**

- Es dürfen keine entzündbaren oder explosiven Pulver abgesaugt werden (z. B. Magnesium, Aluminium, Asbest usw.);
- es dürfen keine Pulver von lackierten Oberflächen abgesaugt werden, deren Lack noch nicht vollständig ausgehärtet ist;
- saugen Sie keine Funken oder weiß glühende Späne ein;
- tritt Staub aus dem Absauger, ist dieser sofort vom Netz zu trennen;

- es dürfen keine entzündbaren oder explosiven Flüssigkeiten abgesaugt werden (z. B. Benzin, Verdünnungsmittel usw);
- es dürfen keine aggressiven Flüssigkeiten oder Substanzen abgesaugt werden (z.B. Säuren, Basen, Lösungsmittel usw.).

**ATEX Ausführung**

Die Maschine entspricht der ATEX-Richtlinie 2014/34/EG und den in der Konformitätserklärung aufgeführten harmonisierten Normen als Geräte der Kategorie 3D. In der Nähe des Einsatzbereiches des Gerätes sind geeignete Hinweise auf das Vorhandensein explosionsfähiger Atmosphären (gemäß ATEX-Richtlinie 2014/34/EG) anzubringen. Das Gerät enthält Staubablagerungen und explosionsfähige Atmosphären. Insbesondere muss der Betreiber in der Nähe oder im Gerät und dem Behälter, mögliche Zündquellen vermeiden, wie: Flammen, Gase oder heiße Oberflächen, elektrische Teile, elektrostatische Aufladungen, mechanische Funken. Das Etikett, die technischen Daten und die ATEX Kennzeichnung befinden sich an der Hinterseite.



**Achtung!** Alle Sicherheitshinweise und Angaben lesen. RUPES Spa übernimmt keine Verantwortung für direkte oder indirekte Schäden, die sich aus der Nichtbeachtung der in diesem Handbuch angegebenen Hinweise ergeben.

**Nutzung nach Verwendungszweck**

Diese Maschine entspricht den Normen EN60335-2-69 für industrielle Anwendungen. Geeignet für Stäube mit maximal zulässiger Konzentration am Arbeitsplatz von  $\geq 0.1$  [mg/m<sup>3</sup>] und Holzstaub (Klasse M - Medium HAZARD).

**“M“-Ausführung**



Das Saugen von Stäuben mit einem Kst-Wert > 200 (bar\*m/s) und/oder einer Zündenergie < 10 mJ ist nicht zulässig. Beachten Sie locale Bestimmungen.



Beachten Sie die Sicherheitsbestimmungen für die behandelten Materialien

**MASCHINENKOMPONENTEN**

- 1 - Unterstützungsebene
- 2 - Absaugerrahmen
- 3 - Griff
- 4 - Einschaltventil
- 5 - Anschlüsse pneumatische Werkzeug
- 6 - Haken
- 7 - Erdungsklemme
- 8 - Filter
- 9 - Staubfangsack
- 10 - Sauganschluss
- 11 - Freidrehende Räder
- 12 - Eingang Druckluftzufuhr

**INSTALLATION DER MASCHINE**

Die Maschine muss auf einer festen und ebenen Fläche aufgestellt werden. Vergewissern Sie sich, dass es im Arbeitsbereich möglich ist, die Metallklemme des Absaugers an den Erdanschluss des Arbeitsplatzes anzuschließen. Den in der Lieferung enthaltenen Pneumatikschlauch an den Absauger anschließen und insbesondere (siehe Abb. 3):

- den Schnellanschluss an den Pneumatikanschluss auf der rechten Vorderseite des Absaugers
- den Absaugerschlauch an den Stutzen des Absaugers

Den Absaugkopf entfernen, indem die beiden Metallhaken gelöst werden (siehe Abb. 4-5). Im Inneren des Behälters den Staubbeutel positionieren und korrekt am Flansch des Stutzens befestigen (siehe Abb. 6) Den Absaugkopf korrekt über dem Behälter positionieren und mit den dafür vorgesehenen Metallhaken befestigen.

**Anschluss an die Luftversorgung.**

Wichtig: Es darf ausschließlich gefilterte und getrocknete Luft verwendet werden. Überprüfen, ob der Versorgungshahn des Absaugers geschlossen ist. An den Versorgungshahn einen Schlauch mit einem Innendurchmesser von 10 mm anschließen (siehe Abb. 7). Den Versorgungsdruck auf 6.5 bar einstellen. Das pneumatische Werkzeug an den Anschluss auf dem Schlauch anschließen und den Absaugerschlauch an den Anschluss auf dem pneumatischen Werkzeug.



**Warnung:** Um ordnungsgemäß zu funktionieren, benötigt der Staubsauger eine Druckluftversorgung, die 1500 l / min bei einem Druck von 6 bar liefern kann. Stellen Sie sicher, dass das Druckluftnetz das Gerät mit Strom versorgen kann.

**Anschluss an den Erdleiter**



Die entsprechende Metallklemme an einen Teil des Arbeitsplatzes anschließen, der an den Erdleiter der Anlage angeschlossen ist. (siehe Abb. 9)



**ACHTUNG:** Das Gerät muss STETS mittels der Metallklemme an den Erdleiter der Anlage angeschlossen sein, insbesondere während des Betriebs des Absaugers, der Vorgänge zum Entleeren des Staubbeutels und beim Auswechseln desselben.

Überprüfen Sie das Werkzeug anhand der Bedienungsanleitung des Werkzeuges.

**Vorangehende Kontrollen**

- Es muss sichergestellt werden, dass im Behälter ein Staubfangsack und am Kopf ein Filter montiert worden ist;
- es muss überprüft werden, dass der Absaugerschlauch richtig befestigt ist und die Werkzeughandhabung nicht behindert;
- es muss überprüft werden, dass an der Versorgungsanlage für die Druckluft keine Verluste auftreten.

**BENUTZUNG DER MASCHINE**

Das Gerät kann in manuellem oder automatischen Modus betrieben werden: Für die Auswahl des Modus, drehen Sie den Schalter in die rechte Position (Automatik-Modus) oder in die linke Position (Manuell-Modus) (Bild. 10).

**Automatikbetrieb (A)**

Unter Automatikbetrieb versteht man, dass bei Einschalten des elektrischen Werkzeugs gleichzeitig auch der Absauger in Betrieb genommen wird. Dieses Gerät schaltet automatisch mit einer Verzögerung.

**Manueller Betrieb M**

“Manueller Betrieb“ bedeutet, dass die Maschine ständig läuft. Die Stromversorgung an der Geräteresteckdose ist ständig gegeben, solange das Gerät im manuellen Modus arbeitet.

**INSTANDHALTUNG**



Für die Wartung von Seiten des Benutzers muss das Gerät zerlegt, gesäubert und überholt werden, soweit dies angemessen ist, ohne dass Risiken für das Wartungspersonal und andere Personen entstehen. Beziehen Sie sich auf die lokalen Bestimmungen hinsichtlich der gefilterten Belüftungsbedingungen der Abluft in dem Raum, in dem das Gerät zerlegt wird, des Schutzes des Personals und der Reinigung des Bereichs, in dem die Wartung erfolgt.

**Regelmäßig durchzuführende Prüfungen**

- Überprüfen Sie den Zustand des Absaugerschlauches;
- prüfen Sie den Filterbeutel: Überschreiten Sie auf keinen Fall die vorgegebene Menge in Gewicht oder Volumen! Im Falle eines zerrissenen oder beschädigten Filterbeutel kontaktieren Sie einen autorisierten Service-Partner für den Tausch des Filterbeutels;
- Überprüfen Sie regelmäßig den Zustand der Filter und ersetzen Sie sie gegebenenfalls. Wenn der Filter beschädigt ist, zerrissen ist oder eine Anomalie aufweist, bringen Sie das Gerät zum autorisierten Servicecenter.



Benutzen Sie nie den Staubsauger ohne das komplette Filtersystem (Filterbeutel und Filterkassette).

**Tausch Filterbeutel**



Atmen Sie keinen Staub während des Tausches des Filterbeutels ein.



eine Staubmaske anlegen.

Polyesterbeutel (Code 130.1108 / C):

- Lösen Sie den Kopf aus dem Behälter, indem Sie auf die Haken einwirken (Abb. 4 und 5).
- Entfernen Sie den gebrauchten Beutel (Abb. 6).
- Legen Sie den neuen Beutel, indem Sie den Flansch wie abge-



**SÍMBOLOS GRÁFICOS**

Algunos de los siguientes símbolos pueden estar presentes en este manual y en la máquina; se ruega examinarlos y aprender su significado. Una correcta interpretación permitirá un uso mejor y más seguro de la máquina.

	Leer todas estas instrucciones antes de accionar el presente producto.
	Indicaciones importantes para la seguridad del usuario.
	<b>¡Atención!</b> Este aparato contiene polvo peligroso para la salud. Las operaciones de vaciado y de mantenimiento, incluida la retirada de los medios de recogida de polvo, deben ser realizadas únicamente por personal autorizado que lleve indumentos de protección personal adecuados.
	<b>¡No eliminar junto con los residuos domésticos!</b> Eliminar los aparatos, los accesorios y los embalajes de forma ecológica. Acatar las disposiciones legales nacionales en vigor.
	¡Llevar puesto un dispositivo de protección para las vías respiratorias!
	<b>¡ATENCIÓN! Peligro de descargas electrostáticas</b> Adoptar las medidas necesarias para los componentes sensibles a las descargas electrostáticas.

**Control del contenido del embalaje**

- El embalaje contiene:
- 1 aspirador neumático
  - 1 bolsa de recogida de polvo de poliéster

Para eliminar los componentes del embalaje, atenerse a las disposiciones vigentes en el lugar donde se ponga en servicio la máquina, teniendo en la debida consideración las normas para la recogida selectiva cuando esté prevista dicha forma de recogida.

**ADVERTENCIAS GENERALES**

**Normas de seguridad y prevención de accidentes**

- La máquina debe ser utilizada sólo por el personal adiestrado encargado del uso. La máquina no debe ser utilizada por niños o personas con capacidades físicas, sensoriales o mentales reducidas;
- el operador deberá estar informado, educado y entrenado en el uso de los equipos y las sustancias que deben ser utilizados, incluyendo el método seguro de retirada y eliminación del material recogido;
- es necesario asegurar un recambio de aire adecuado en el local si el aire de salida retorna al mismo local. Consultar los reglamentos nacionales;
- en el ambiente de trabajo debe haber una temperatura comprendida entre 10°C y 35°C con un porcentaje de humedad entre el 50% y el 90%;
- la superficie de apoyo de la máquina no debe superar un declive máximo de 10 grados.
- no exponer la máquina a la lluvia y las bajas temperaturas;
- no levantar ni transportar la máquina enganchándola del asa con un aparato de elevación.

Peligro de explosión o incendio

- No se deben aspirar polvos inflamables o explosivos (por ej. magnesio, aluminio, etc.);
- no se deben aspirar polvos de pulido de superficies tratadas con pinturas que no han terminado su ciclo de catalización;
- no aspirar chispas ni virutas calientes;
- en caso de salida de polvo del aspirador, desconectarlo inmediatamente de la red de alimentación;

- no se deben aspirar líquidos inflamables o explosivos (por ej. bencina, diluyentes, etc.);
- no se deben aspirar líquidos o sustancias agresivas (por ej. ácidos, bases, disolventes, etc.).

**Versión ATEX**

La máquina se ajusta a la Directiva ATEX 2014/34/EU y a las normas armonizadas que figuran en la declaración de conformidad como aparato de categoría 3 D. En las proximidades de la zona de utilización del aparato deben aplicarse las oportunas indicaciones acerca de la posible presencia de atmósferas explosivas (como indica la Directiva ATEX 2014/34/EU). El aparato contiene en su interior depósitos de polvo y atmósferas potencialmente explosivas. En particular, el operador debe evitar introducir en las inmediaciones o en el interior del aparato o en el cubo posibles fuentes de ignición como: llamas, gas o superficies calientes, partes eléctricas, cargas electrostáticas, chispas mecánicas. Es necesario que el operador ejecute el vaciado del cubo, asegurándose de desconectar y volver a conectar el cable del circuito de tierra al cubo para evitar la acumulación de cargas electrostáticas en el mismo. La etiqueta, los datos técnicos y el marcado ATEX están colocados en el panel trasero.

¡Atención! Leer todas las advertencias para la seguridad y las indicaciones. RUPES Spa no asume ninguna responsabilidad por daños directos o indirectos derivados del incumplimiento de lo indicado en el presente manual.

**Utilización conforme a los fines**

Questa macchina è conforme alle norme di riferimento EN60335-2-69 per applicazioni industriali. Macchina adatta per polveri con una concentrazione massima consentita sul posto di lavoro  $\geq 0.1$  [mg/m<sup>3</sup>] e alle polveri di legno (Classe M - Medium HAZARD). Esta máquina se ajusta a las normas de referencia EN60335-2-69 para aplicaciones industriales. Máquina apta para polvos con una concentración máxima permitida en el puesto de trabajo  $\geq 0.1$  [mg/m<sup>3</sup>] y para polvos de madera (Clase M - Medium HAZARD).

**Versione "M"**



No se permite la aspiración de polvo con valor Kst > 200 (bar\*m/s) y/o energía de cebado < 10 mJ. Cumplir las disposiciones locales en vigor.

Cumplir todas las normas de seguridad aplicables a los materiales tratados.

**PARTES DE LA MÁQUINA**

- 1 - Plano de apoyo
- 2 - Bastidor de soporte
- 3 - Asa
- 4 - Interruptor de encendido
- 5 - Conexión rápida de la herramienta neumática
- 6 - Gancho del cabezal
- 7 - Pinza de puesta a tierra
- 8 - Filtro
- 9 - Bolsa de recogida de polvo
- 10 - Empalme de aspiración
- 11 - Ruedas giratorias con freno
- 12 - Entrada de alimentación de aire comprimido

**INSTALACIÓN DE LA MÁQUINA**

La máquina debe colocarse en un plano sólido y nivelado. Asegurarse de que en la zona de trabajo sea posible conectar la pinza metálica del aspirador al circuito de tierra del lugar de trabajo. Conectar el manguito neumático al aspirador (ver figura 3), en concreto:

- La conexión rápida a la toma neumática presente en el lado frontal del aspirador
- El manguito de aspiración a la toma del aspirador

Retirar el cabezal del aspirador actuando en los dos ganchos metálicos (ver figura 4, 5). Colocar en el tanque la bolsa de polvo, fijándola correctamente al empalme de aspiración (ver figura 6). Colocar el cabezal del aspirador encima del tanque de la manera correcta y fijarlo con los ganchos metálicos específicos.

**Conexión a la red neumática**

Importante: se debe utilizar exclusivamente aire filtrado y secado. Asegurarse de que la llave de alimentación del aspirador esté cerrada. Conectar a la llave de alimentación un tubo con un diámetro interno de 10mm (ver figura 7). Regular la presión de alimentación a 6,5 [bar]. Conectar la herramienta neumática al enganche presente en el manguito y el tubo de aspiración a la toma de la herramienta neumática.

Atención: para que el aspirador funcione correctamente, requiere una alimentación de aire comprimido que pueda suministrar 1500l/min con una presión de 6 [bar]. Asegurarse de que la red de aire comprimido sea capaz de alimentar la unidad.

**Conexión al circuito de tierra**

Conectar la pinza metálica específica a una parte del lugar de trabajo conectada al circuito de tierra de la instalación (ver figura 9).

Atención: el aparato debe estar siempre conectado al circuito de tierra de la instalación con la pinza metálica, en concreto, durante el uso del aspirador, las operaciones de vaciado de la bolsa de polvo y el cambio de la misma.

Después de realizar la conexión, hacer una breve prueba de funcionamiento de las herramientas, siguiendo las instrucciones en dotación con las mismas.

**Controles preliminares**

- Comprobar que en el recipiente esté montada la bolsa de recogida de polvo y que el filtro esté montado en el cabezal;
- comprobar que el manguito de aspiración esté fijado adecuadamente y no obstaculice la maniobra de las herramientas;
- comprobar que no haya fugas en el sistema de alimentación de aire comprimido.

**USO DE LA MÁQUINA**

La máquina puede funcionar en modo automático o manual: seleccionar el modo elegido girando el interruptor hacia (automático) o hacia (manual) (figura 10).

**Funcionamiento en modo automático (AUT)**

El funcionamiento en modo automático consiste en que, con el encendido de la herramienta conectada, se ponga en funcionamiento el aspirador automáticamente.

Al apagar la herramienta, el aspirador se apaga.

**Funcionamiento en modo manual (MAN)**

Con el funcionamiento en modo manual la máquina funciona de forma continua.

**MANTENIMIENTO**

Para el mantenimiento por parte del usuario, el aparato debe desmontarse, limpiarse y revisarse, en la medida de lo posible razonablemente, sin causar riesgos para el personal de mantenimiento y los demás. Cumplir las normativas locales en materia de condiciones de ventilación filtrada del aire de descarga en el local donde se desmonte el aparato, protección del personal y limpieza de la zona de realización del mantenimiento.

**Controles ordinarios**

- Revisar el estado de los manguitos de aspiración del polvo;
- revisar periódicamente la bolsa de recogida del polvo: ¡no superar los límites de peso y volumen indicados! En caso de que la bolsa retirada presente roturas que provoquen la salida del polvo, pedir la revisión y, si es necesario, la sustitución de los filtros en un Centro de Asistencia Autorizado;
- revisar periódicamente el estado del filtro. Si es necesario, sustituirlo. En caso de que el filtro resulte dañado, roto o presente cualquier anomalía, llevar la máquina al Centro de Asistencia Autorizado.

¡No aspirar sin el elemento de filtrado instalado!

**Cambio de bolsas**

¡Al realizar las operaciones siguientes intentar no levantar polvo!

Llevar una mascarilla antipolvo adecuada

- Bolsa de poliéster (cód. 130.1108/C):
- desenganchar el cabezal del recipiente utilizando los ganchos (fig.4 y 5);
  - retirar la bolsa usada (fig. 6);

- colocar la nueva bolsa introduciendo la brida en el empalme de aspiración como se muestra (fig.6);
- colocar el cabezal en la bolsa de polvo asegurándose de que esté orientada en la dirección correcta (fig.5)
- fijar el cabezal con dos ganchos metálicos.

 Utilizar como recambio exclusivamente bolsas RUPES. ¡Las bolsas de recambio se deben conservar en un lugar seco! Para la eliminación, proceder siguiendo las normas vigentes.

### Cambio del filtro

 ¡Al realizar las operaciones siguientes intentar no levantar polvo!

 Llevar una mascarilla antipolvo adecuada

- desenganchar el cabezal del recipiente utilizando los ganchos (fig. 4-5);
- volcar el cabezal colocándolo sobre el recipiente (fig. 11);
- retirar el filtro usado (fig. 11) y cerrarlo en una bolsa específica para su eliminación;
- colocar el nuevo filtro (cód. 076.1613) en el bastidor y volver a montar el bastidor en el cabezal.

 Utilizar única y exclusivamente piezas de recambio RUPES. Para más información sobre los códigos de las piezas de recambio y los Centros de Asistencia Autorizados, consultar la página web [www.rupes.com](http://www.rupes.com).

RUPES Spa no se hace responsable por daños directos o indirectos derivados del incumplimiento de lo indicado en el presente manual.

### DECLARACIÓN DE CONFORMIDAD



RUPES spa declara bajo su exclusiva responsabilidad que los aspiradores para uso industrial a los que hace referencia el presente manual cumplen los requisitos esenciales de seguridad de las directivas:

2006/42/CE Máquinas  
EN ISO 80079-36  
EN ISO 80079-37  
EN 1127-1 :2011  
2014/34/EU

Marca ATEX  
 II 3 D c T 50°

**RUPES** S.p.A  
EL PRESIDENTE  
*[Signature]*  
Manual técnico en:

RUPES S.p.A.  
Via Marconi 3A  
loc. Vermezzo, 20071 Vermezzo con Zelo (MI) - Italy



09/2020

### EVENTUALES ANOMALÍAS Y SU ELIMINACIÓN

Efectos	Causas	Soluciones
El aspirador no se pone en marcha	Falta de aire comprimido	Revisar la conexión a la instalación del aire comprimido
	Tubo de alimentación defectuoso o inadecuado	Acudir a un Centro de Asistencia autorizado
La capacidad de aspiración es insuficiente	Bolsa demasiado llena	Revisar la bolsa de filtrado
	Manguito flexible obstruido o defectuoso	Revisar el manguito flexible y los accesorios
	Filtros obstruidos	Revisar los filtros
Sale polvo por la salida de descarga	Filtro de cartucho roto	Acudir a un Centro de Asistencia autorizado
Pérdida de potencia con la herramienta neumática conectada	Alimentación de aire comprimido insuficiente	Revisar los pasos de aire

### NOTAS

**TABLA 1 - DATOS TÉCNICOS DEL ASPIRADOR**







MODELO DE ASPIRADOR	MN	AN
Consumo de aire comprimido [L/min]*	700	700
Caudal de aire máximo [m³/h]*	140	140
Depresión máxima [mbar]*	190	190
Sección del tubo de alimentación [mm²]	Øi≥ 10mm²	Øi≥ 10mm²
Presión de alimentación [bar]	6 - 8	6 - 8
Superficie de filtrado [m²]	1	1
Capacidad del recipiente [L]	30	30
Herramientas con conexión [n]	1	1
Nivel de presión acústica [dB]	68	68
Empalme de aspiración [mm]	1x50mm/1x44mm/1x34mm	1x50mm/1x44mm/1x34mm
Dimensiones [A x B x C] - [cm]	80 x 44 x 45	80 x 44 x 45
Dimensiones embalaje [A x B x C] - [cm]	100 x 77 x 57	100 x 77 x 57
Peso [kg]	20	20
Peso embalaje [kg]	30	30
Puesta en marcha	MAN	MAN - AUT
Versión Atex	√	√
Marcado ATEX	 II 3 D c T 50°C	 II 3 D c T 50°C

\* presión operativa 6 [bar]



**GRAFISCHE SYMBOLEN**

De volgende symbolen kunnen in de gebruiksaanwijzing en op de machine aanwezig zijn. Gelieve ze te bestuderen en hun betekenis te onthouden. Een correcte interpretatie zal u helpen om de machine beter en veiliger te gebruiken.

	Lees aandachtig alle instructies alvorens het apparaat in werking te stellen.
	Belangrijk veiligheidsadvies voor de gebruiker.
	<b>Let op!</b> Dit toestel bevat stof dat schadelijk is voor de gezondheid. Het legen en het onderhoud, inclusief de verwijdering van de middelen gebruikt om het stof te verwijderen, moeten door geautoriseerd personeel uitgevoerd worden dat beschermende kleding draagt.
	<b>Gooi niet weg met huishoudelijke afval!</b> De toestellen, de hulpstukken en de verpakkingen moeten milieubewust verwijderd worden. Houd u aan de voorschriften van de geldende nationale wetgeving.
	Draag een beschermingsmiddel voor de luchtwegen*
	<b>LET OP! Gevaar voor elektrostatische ontlading</b> Neem geschikte maatregelen voor onderdelen die gevoelig zijn voor elektrostatische ontladingen.

**De inhoud van de verpakking controleren**

- De verpakking bevat:
- 1 pneumatische stofzuiger
  - 1 polyester stofzak

 Ten aanzien van het weggooien van het verpakkingmateriaal moet u zich aan de voorschriften houden die op de plaats gelden waar de machine in bedrijf gesteld wordt, waarbij de voorschriften voor de gescheiden afvalverwerking, indien van toepassing, in acht genomen moeten worden.

**ALGEMENE WAARSCHUWINGEN**

**Veiligheids- en ongevalpreventievoorschriften**

- Dit apparaat moet alleen bediend worden door getraind personeel; zorg altijd voor toezicht en laat het apparaat niet bedienen door ongeautoriseerde personen en kinderen;
- de gebruiker dient te zijn geïnformeerd, opgeleid en getraind voor het gebruik van het apparaat en voor de hantering van de stoffen waarvoor het gebruikt moet worden en dient eveneens te worden voorgelicht over een veilige werkwijze voor het verwijderen en afvoeren van het verzamelde materiaal;
- de ruimte waarin het apparaat werkt dient voldoende te worden geventileerd indien de uitlaatlucht wordt teruggelaten in de ruimte. Verwijzing naar nationale verordeningen is noodzakelijk;
- de temperatuur in de werkomgeving moet tussen de 10°C en de 35°C zijn en het vochtigheidspercentage tussen de 50% en de 90%;
- het oppervlak waar de machine op neergezet moet worden mag niet meer overhellen 10 graden;
- de machine mag niet in de regen gezet worden;
- de machine mag niet opgehesen worden en vervoerd worden door de machine met het handvat aan een hijswerktuig vast te maken.

 **Explosie- en brandgevaar**

- Er mogen geen ontvlambare of explosieve stoffen (bijv. magnesium, aluminium, asbest enz.) opgezogen worden;
- er mag geen schuurstof van geverfde oppervlakken opgezogen

worden die hun katalysecyclus nog niet voltooid hebben;

- zuig geen gloeiend hete spaanders en andere stoffen op;
- als er stof uit de stofzuiger komt dan moet de stofzuiger onmiddellijk van het elektriciteitsnet afgekoppeld worden;
- er mogen geen ontvlambare of explosieve vloeistoffen (bijv. benzine, verdunners enz.) opgezogen worden;
- er mogen geen agressieve vloeistoffen of stoffen (bijv. zuren, basen, oplosmiddelen enz.) opzogen worden.

**ATEX-versie**

De machine voldoet als apparaat van de categorie 3 D aan de ATEX-richtlijn 2014/34/EU en aan de geharmoniseerde normen, vermeld in de verklaring van overeenstemming. In de buurt van de zone waar het apparaat wordt gebruikt, moeten indicaties aangebracht worden om aan te duiden dat het mogelijk is dat explosiegevaarlijke atmosferen aanwezig zijn (zoals voorgeschreven door de ATEX-richtlijn 2014/34/EU). Het apparaat bevat stofafzettingen en explosiegevaarlijke atmosferen. De bediener moet vooral vermijden dat mogelijke ontstekingsbronnen in de buurt van het apparaat of in het apparaat terecht komen. vlammen, gas of warme oppervlakken, elektrische delen, elektrostatische ladingen, mechanische vonken. Als de bediener de bak leegt moet hij de kabel van het aardingscircuit afsluiten en weer aan de bak aansluiten om accumulatie van elektrostatische ladingen te vermijden. Het etiket, de technische gegevens en de ATEX-markering zijn aanwezig op het paneel aan de achterkant.

 **Let op!** Lees alle aanwijzingen in verband met de veiligheid en de indicaties. RUPES Spa kan niet aansprakelijk gesteld worden voor directe of indirecte schade, te wijten aan het niet in acht nemen van de aanwijzingen in deze handleiding.

**Beoogd gebruik**

Deze machine voldoet aan de referentienormen EN60335-2-69 voor industriële toepassingen. Machine die geschikt is voor het aanzuigen van stof met een toegelaten maximumconcentratie op de werkplek  $\geq 0.1 [mg/m^3]$  en houtstof (Klasse M - Medium HAZARD).

**“M” versies**



Het is niet toegestaan om stof met een waarde van  $K_{st} > 200$  (bar-m/s) en/of ontstekingsenergie  $< 10$  mJ op te zuigen. Volg de lokale regelgeving die van kracht is

 Raadpleeg alle veiligheidsvoorschriften die op de behandelde materialen van toepassing zijn.

**ONDERDELEN VAN DE MACHINE**

- 1 - Steunplank
- 2 - Steunframe
- 3 - Handgreep
- 4 - Stroomschakelaar
- 5 - Snelkoppeling pneumatisch gereedschap
- 6 - Haak hoofdeinde
- 7 - Aardingsklem
- 8 - Filter
- 9 - Stofzak
- 10 - Beluchtungsleufje
- 11 - Draaibare wielen met rem
- 12 - Ingang persluchttoevoer

**DE MACHINE INSTALLEREN**

De machine moet op een stevig en genivelleerd vlak worden geplaatst. Zorg ervoor dat in het werkgebied de metalen klem van de stofzuiger op het aardingscircuit van de werkplek kan worden aangesloten.

Sluit de pneumatische slang aan op de stofzuiger (zie afbeelding 3), in het bijzonder:

- De snelkoppeling aan de pneumatische aansluiting aan de voorzijde van de stofzuiger
- De zuigslang aan de stofzuigeraansluiting

Verwijder de kop van de stofzuiger door middel van de twee metalen haken (zie afbeelding 4, 5). Plaats de stofzak in de trommel door deze correct op de stofzuigeraansluiting te bevestigen (zie afbeelding 6). Plaats de kop van de stofzuiger correct boven de trommel en bevestig deze met de bijbehorende metalen haken.

**Aansluiting op het pneumatisch netwerk**

Belangrijk: er mag alleen gefilterde en gedroogde lucht worden gebruikt. Controleer of de toevoerkraan van de stofzuiger gesloten is. Sluit een leiding met een inwendige diameter van 10 mm op de toevoerkraan aan (zie afbeelding 7). Stel de vermogensdruk af op 6,5 [bar]. Sluit het pneumatische gereedschap aan op de koppeling op de slang en de aanzuigleiding op het stopcontact op het pneumatische gereedschap.

 **Waarschuwing:** de stofzuiger heeft om goed te functioneren een persluchttoevoer nodig die 1500 l/min kan leveren onder druk van 6 [bar]. Zorg ervoor dat het persluchtnetwerk de eenheid van stroom kan voorzien.

**Aansluiting op het aardingscircuit**

 Sluit de bijbehorende metalen klem aan op een deel van de werkplek dat is aangesloten op het aardingscircuit van de installatie (zie afbeelding 9).

 **Let op:** het apparaat moet altijd met behulp van de metalen klem op het aardingscircuit van de installatie zijn aangesloten; vooral tijdens het gebruik van de stofzuiger, tijdens het legen van de stofzak en het vervangen ervan.

Voer na de aansluiting een korte test uit van de werking van het gereedschap, volgens de meegeleverde instructies.

**Voorafgaande controles**

- Controleer of de stofzak in de container is gemonteerd en of het filter op de kop is gemonteerd;
- Controleer of de zuigslang goed is vastgezet en de beweging van het gereedschap niet belemmert;
- Controleer of er geen lekken zijn in het persluchttoevoersysteem.

**GEBRUIK VAN DE MACHINE**

De machine kan in de automatische of handmatige modus werken: selecteer de gekozen modus door de schakelaar te draaien, of naar (automatisch) of naar (handmatig) (afbeelding 10).

**Automatische werking (AUT)**

Met automatische werking wordt bedoeld dat de stofzuiger gelijktijdig met het ontsteken van het aangesloten gereedschap in gebruik wordt genomen. Nadat het gereedschap is uitgeschakeld wordt de stofzuiger automatisch uitgeschakeld.

**Handmatige werking (MAN)**

Met handmatige werking wordt bedoeld dat de machine continu draait.

**ONDERHOUD**

 Voor onderhoud door de gebruiker moet het apparaat worden gedemonteerd, gereinigd en gereviseerd, voor zover redelijkerwijs van toepassing, zonder dat dit risico voor onderhoudspersoneel en anderen met zich meebrengt. Raadpleeg de plaatselijke voorschriften met betrekking tot de voorwaarden voor gefilterde ventilatie van de afvoerlucht in de ruimte waarin het apparaat wordt gedemonteerd, bescherming van het personeel en reiniging van het gebied waarin het onderhoud wordt uitgevoerd.

**Reguliere besturings-elementen**

- Controleer de status van de zuigslangen van het stof;
- controleer regelmatig de stofzak: niet meer dan het aangegeven gewicht en volume! Als de verwijderde zak scheuren heeft, waardoor het stof lekt, laat dan de filters controleren en laat ze eventueel door een Erkend Servicecentrum vervangen;
- controleer regelmatig de status van het filter, zo nodig vervangen. Als het filter beschadigd, gescheurd is of een afwijking heeft breng dan de machine naar het Bevoegde Servicecentrum.

 **Niet stofzuigen zonder geïnstalleerd filterelement!**



## Zakken vervangen



Probeer om bij het uitvoeren van deze handelingen het stof niet op te heffen!



Draag een geschikt stofmasker

Polyester zak (code 130.1108/C):

- maak de kop van de houder door middel van de haken los (afb.4 en 5);
- verwijder de gebruikte zak (afb. 6);
- leg de nieuwe zak neer door de flens op de aanzuigopening aan te brengen, zoals afgebeeld (afb.6);
- plaats de kop op de stofemmer, zorg ervoor dat het in de juiste richting is gericht (afb.5)
- zet de kop met de twee metalen haken vast.



Gebruik voor vervanging uitsluiten zakken van RUPES. De reservezakken moeten op een droge plaats worden opgeslagen!  
Ga voor het afvoeren volgens de wettelijke regels te werk.

## Filter vervangen



Probeer om bij het uitvoeren van deze handelingen het stof niet op te heffen!



Draag een geschikt stofmasker

- maak de kop van de houder door middel van de haken los (afb.4-5);
- keer de kop om en laat het op de houder rusten (afb. 11);
- verwijder het gebruikte filter (afb. 11) en sluit het in een speciale zak voor het afvoeren;
- plaats het nieuwe filter (code 076.1613) in het frame en monte er het frame op de kop



Gebruik uitsluitend reserveonderdelen van RUPES. Raadpleeg voor informatie over reserveonderdelen en bevoegde Servicecentra de website [www.rupes.com](http://www.rupes.com).

RUPES Spa aanvaardt geen enkele aansprakelijkheid voor directe of indirecte schade als gevolg van het niet in acht nemen van hetgeen in deze handleiding staat aangegeven.

## CONFORMITEITSVERKLARING



RUPES Spa verklaart hierbij onder haar exclusieve verantwoordelijkheid dat de stofzuigers voor industrieel gebruik waarop deze handleiding betrekking heeft voldoet aan de essentiële eisen van de richtlijnen:

2006/42/CE Machinerichtlijn  
EN ISO 80079-36  
EN ISO 80079-37  
EN 1127-1 :2011  
2014/34/EU

ATEX-markering  
**CE** **Ex** II 3 D c T 50°

**RUPES** S.p.A  
Via President  
M. Adornato

Technisch dossier bij:

RUPES S.p.A.  
Via Marconi 3A  
loc. Verzezzo, 20071 Verzezzo con Zelo (MI) - Italy

09/2020

## EVENTUELE GEBREKEN EN OPLOSSING

Gevolgen	Oorzaak	Oplossing
De stofzuiger start niet	Geen perslucht	Controleer de aansluiting op het persluchtstelsel
	Toevoevoerleiding defect of ongeschikt	Neem contact op met een erkend servicecentrum.
De zuigcapaciteit is onvoldoende	Stofzak vol	Stofzak vervangen
	Slang verstopt of defect	Controleer de slang en toebehoren
	Filterreinigingssysteem defect	Luchtdruk controleren
Er komt stof uit de afvoer van de turbine	Filter gescheurd	Contact opnemen met een erkend servicecentrum
Als alle pneumatische gereedschappen aangesloten zijn dan neemt het vermogen af	Persluchttoevoer onvoldoende	De luchtdoorlaten controleren

## OPMERKINGEN

TABEL 1 - TECHNISCHE GEGEVENS STOFZUIGER

MODEL STOFZUIGER	MN	AN
Persluchtverbruik [L/min]*	700	700
Maximale luchtstroom [m3/h]*	140	140
Maximale neergang [mbar]*	190	190
Doorsnede toevoerleiding [mm <sup>2</sup> ]	Ø≥ 10mm <sup>2</sup>	Ø≥ 10mm <sup>2</sup>
Toevoerdruk [bar]	6 - 8	6 - 8
Filteroppervlak [m <sup>2</sup> ]	1	1
Opvangvolume [L]	30	30
Aan te sluiten instrumenten [n]	1	1
Geluidsdrukniveau [dB]	68	68
Beluchtungsleufje [mm]	1x50mm/1x44mm/1x34mm	1x50mm/1x44mm/1x34mm
Afmetingen [A x B x C] - [cm]	80 x 44 x 45	80 x 44 x 45
Afmetingen verpakking [A x B x C] - [cm]	100 x 77 x 57	100 x 77 x 57
Gewicht [kg]	20	20
Gewicht verpakking [kg]	30	30
In werking stellen	MAN	MAN - AUT
Versie Atex	√	√
ATEX-markering	<b>CE</b> <b>Ex</b> II 3 D c T 50°C	<b>CE</b> <b>Ex</b> II 3 D c T 50°C

\* bedrijfsdruk 6 [bar]

**SYMBOLY GRAFICZNE**

Niektóre z niżej przedstawionych symboli mogą znajdować się w poniższej instrukcji lub na urządzeniu. Prosimy zapamiętać te symbole i ich znaczenia. Właściwa interpretacja symboli ułatwi użytkownikowi lepsze i bezpieczniejsze użytkowanie urządzenia.

	Przed uruchomieniem urządzenia należy zapoznać się z całą treścią poniższej instrukcji.
	Ważne wskazówki dotyczące bezpieczeństwa użytkownika.
	<b>Uwaga!</b> Opisane urządzenie zawiera szkodliwy dla zdrowia pył. Opróżnianie i konserwację, włącznie z usunięciem elementów wykorzystywanych do zebrania pyłu, musi wykonywać tylko upoważniony do tych prac personel, noszący odpowiednią odzież ochronną.
	<b>Nie wyrzucać razem z odpadami komunalnymi!</b> Urządzenia, akcesoria i materiał użyty do opakowania prosimy usuwać w sposób przyjazny dla środowiska. Prosimy przestrzegać przepisów obowiązujących w danym kraju.
	Stosować ochronę dróg oddechowych!
	<b>UWAGA! Niebezpieczeństwo wyładowania elektrostatycznego</b> Stosować środki zabezpieczające komponenty czule na wyładowania elektrostatyczne.

**Sprawdzenie zawartości opakowania**

Opakowanie zawiera:  
- 1 odkurzacz pneumatyczny  
- 1 worek na pył z poliestru



W kwestii usuwania elementów opakowaniowych należy postępować zgodnie z normami obowiązującymi w kraju używania urządzenia, mając na uwadze konieczność stosowania segregacji odpadów.

**OSTRZEŻENIA OGÓLNE****Normy w zakresie bezpieczeństwa i zapobiegania wypadkom**

- Maszyna może być obsługiwana wyłącznie przez odpowiednio przeszkolonych pracowników, ponadto nie może być obsługiwana przez osoby małoletnie i osoby o ograniczonych zdolnościach fizycznych, sensorycznych lub psychicznych.
- operator musi być poinformowany, pouczony i przeszkolony w zakresie użytkowania urządzenia i substancji, do których jest przeznaczony, jak również w zakresie bezpiecznego usuwania i likwidowania zebranego materiału;
- w miejscu używania maszyny zapewnić odpowiednią wymianę powietrza, jeśli powietrze z odkurzacza powraca do pomieszczenia. Odnieść się do odpowiednich lokalnych regulacji prawnych.
- temperatura otoczenia musi mieścić się w zakresie od 10°C do 35°C, a wilgotność względna od 50% do 90%
- nachylenie podłoża, na którym jest ustawiony odkurzacz przemysłowy, nie może przekraczać 10 stopni;
- nie wystawiać urządzenia na deszcz i chronić je przed działaniem niskiej temperatury;
- nie podnosić i transportować urządzenia zaczepiając podnośniki do odpowiednich uchwytów.



Niebezpieczeństwo eksplozji lub wybuchu pożaru

- Nie mogą być zasysane pyły łatwopalne lub wybuchowe;
- nie mogą być zasysane pyły pochodzące ze szlifowania powierzchni pomalowanych farbami, które nie zakończyły cyklu katalizowania;
- nie zasysać iskier lub gorących wiórów;
- w przypadku wydostania się pyłu z odkurzacza, należy natychmiast odłączyć urządzenie od sieci zasilania;

- nie mogą być zasysane ciecze łatwopalne lub wybuchowe (np. benzyna, rozcieńczalniki, itp.);
- nie mogą być zasysane ciecze lub substancje agresywne (np. kwasy, zasady, rozpuszczalniki, itp.).

**Wersja ATEX**

Urządzenie jest zgodne z dyrektywą ATEX 2014/34/UE i zharmonizowanymi normami wskazanymi w deklaracji zgodności jako urządzenie kategorii 3 D. W pobliżu obszaru użytkowania urządzenia należy umieścić stosowne znaki wskazujące możliwość występowania atmosfer wybuchowych (tak jak wskazano w dyrektywie ATEX 2014/34/UE). Wewnątrz urządzenia gromadzą się pyły i atmosfery potencjalnie wybuchowe. Operator musi unikać zbliżania lub wprowadzania do wnętrza urządzenia / pojemnika źródeł zapłonu, np. płomienia, gazu, gorących powierzchni, części elektrycznych, ładunków elektrostatycznych, iskier mechanicznych. Operator ma obowiązek opróżnić pojemnik i upewnić się, że podczas wykonywania tej czynności wcześniej odłączył, a następnie podłączył przewód obwodu uziemienia do pojemnika, aby zapobiec gromadzeniu się na nim ładunków elektrostatycznych. Tabliczka, dane techniczne i oznakowanie ATEX znajdują się na tylnej ścianie urządzenia.



Uwaga! Należy zapoznać się z wszystkimi wskazówkami i ostrzeżeniami dotyczącymi bezpieczeństwa. RUPES Spa nie ponosi odpowiedzialności za szkody pośrednie i bezpośrednie wynikające z braku stosowania się do wskazań podanych w poniższej instrukcji obsługi.

**Użytkowanie zgodne z przeznaczeniem**

Opisane urządzenie przeznaczone do użytku przemysłowego spełnia wymogi zastosowanych norm EN60335-1 i EN60335-2-69. Urządzenie nadaje się do wychwytywania pyłów z maksymalnym, dopuszczalnym stężeniem w miejscu pracy  $\geq 0,1$  [mg/m<sup>3</sup>] i pyłów drewnianych (klasa M – Medium HAZARD).

**Wersje „M”**

Zabrania się odsysania pyłu o wartości Kst> 200 (bar \* m / s) i/lub energii zapłonu <10 mJ. Prosimy przestrzegać przepisów obowiązujących w danym kraju



Stosować się do przepisów BHP dotyczących zasysanych materiałów.

**CZĘŚCI MASZyny**

- 1 – Pokrywa
- 2 - Obudowa
- 3 - Uchwyt
- 4 - Wyłącznik zasilania
- 5 - Szybkozłączka narzędzia pneumatycznego
- 6 - Uchwyt głowicy
- 7 - Zacisk uziemienia
- 8 - Filtr
- 9 - Worek na pył
- 10 – Króciec ssawny
- 11 - Kółka obrotowe z hamulcem
- 12 - Wlot podawania sprężonego powietrza

**MONTAŻ MASZyny**

Ustawić maszynę na wytrzymałej i płaskiej posadzce. Upewnić się, że w obszarze roboczym można podłączyć metalowe szczytce odkurzacza do obwodu uziemienia obecnego w miejscu pracy.

- Podłączyć do odkurzacza wąż ssawny (patrz rysunek 3):
- szybkozłączka do wtyczki pneumatycznej znajdującej się na przodzie odkurzacza
- wąż ssawny do wtyczki odkurzacza

Wyjąć głowicę odkurzacza, używając dwóch metalowych haczyków (patrz rysunek 4.5). Włożyć worek na kurz do bębna, mocując go prawidłowo do złącza ssawnego (patrz rysunek 6). Umieścić głowicę odkurzacza nad bębniem w odpowiedni sposób i zabezpieczyć ją metalowymi haczykami.

**Podłączenie do sieci zasilania pneumatycznego**

Ważne: stosować tylko osuszone i przefiltrowane powietrze. Sprawdzić czy kurek na odkurzaczu jest zamknięty. Podłączyć kurek do rury o wewnętrznej średnicy 10 mm (patrz rysunek 7). Ustawić ciśnienie podawania na 6.5 bar. Podłączyć narzędzie pneumatyczne do złączki znajdującej się na wężu oraz włożyć rurę ssawną do gniazda narzędzia pneumatycznego.



Odkurzacz do prawidłowego funkcjonowania wymaga podawania sprężonego powietrza w ilości 1500l/min pod ciśnieniem 6 bar. Upewnić się, że instalacja sprężonego powietrza jest w stanie spełnić to wymaganie.

**Podłączenie do uziemienia**

Podłączyć specjalny zacisk metalowy do części stanowiska pracy podłączonej do obwodu uziemiającego (patrz rysunek 9).



Uwaga: urządzenie musi być zawsze podłączone do uziemienia za pomocą metalowego zacisku, zwłaszcza w trakcie używania odkurzacza, podczas opróżniania worka na kurz czy wymiany worka.

Po podłączeniu wykonać krótką próbę funkcjonowania narzędzia, stosując się do załączonych do nich instrukcji.

**Kontrole wstępne**

- sprawdzić czy w zbiorniku znajduje się worek na pył oraz czy filtr jest zamontowany na głowicy;
- sprawdzić czy wąż ssawny jest właściwie zamocowany i nie ma przeszkód uniemożliwiających prawidłowe manewrowanie urządzeniem.
- sprawdzić czy w instalacji dostarczającej sprężone powietrze nie ma wycieków.

**UŻYWANIE MASZyny**

Maszyna może funkcjonować zarówno w trybie automatycznym jak i ręcznym: wybrać odpowiedni tryb obracając wyłącznik albo w kierunku (automatycznym) albo w kierunku (ręcznym) (rysunek 10).

**Praca w trybie automatycznym (AUT)**

Pod pojęciem pracy w trybie automatycznym rozumie się sytuację, gdy wraz z włączeniem podłączonego narzędzia włącza się również odkurzacz.

Po wyłączeniu narzędzia, automatycznie wyłącza się również odkurzacz.

**Praca w trybie ręcznym (MAN)**

Za funkcjonowanie w trybie ręcznym uważa się pracę maszyny w sposób ciągły.

**KONSERWACJA**

W celu konserwacji przez użytkownika, urządzenie musi zostać rozmontowane, oczyszczone i poddane przeglądowi, o ile jest to uzasadnione i nie powoduje zagrożenia dla personelu konserwującego i innych osób. Zapoznać się z lokalnymi przepisami dotyczącymi warunków filtrowanej wentylacji powietrza wewnętrznego do pomieszczenia, w którym demontowane jest urządzenie, warunków ochrony personelu i czyszczenia obszaru, w którym przeprowadzana jest konserwacja.

**Kontrole codzienne**

- Sprawdzić stan wężu ssawnych pyłu;
- Okresowo sprawdzać stan worka na pył: nie przekraczać poziomu napelnienia worka i jego ciężaru! Jeśli wyjęty worek jest rozzerwany, co mogło skutkować wydostawaniem się pyłu, należy oddać urządzenie do autoryzowanego centrum serwisowego celem sprawdzenia i ewentualnej wymiany filtrów.
- okresowo sprawdzać stan filtra a w razie konieczności pamiętać o jego wymianie. Jeśli filtr będzie nosił ślady uszkodzenia, rozzerwania lub innych nieprawidłowości, oddać urządzenie do autoryzowanego centrum serwisowego.



Nie używać odkurzacza bez elementu filtrującego!

**Wymiana worków**

Podczas wykonywania czynności uważać, aby nie podnosić pyłu!



Założyć odpowiednią maskę przeciwpyłową

Worek poliestrowy (kod. 130.1108/C):

- odczepić głowicę od zbiornika, posługując się odpowiednimi zaczepami (rys. 4 i 5);
- wyjąć zużyty worek (rys. 6);
- włożyć nowy worek, umieszczając kołnierz na króćcu ssawnym jak widać na rysunku (rys.6);
- umieścić głowicę na worku, upewniając się, że jest ustawiona w odpowiednim kierunku (rys.5)
- zamocować głowicę za pomocą dwóch metalowych haków.



Stosować wyłącznie oryginalne worki RUPES. Przechowywać worki na wymianę w suchym pomieszczeniu! Usuwać zużyte worki zgodnie z obowiązującymi normami prawnymi.

### Wymiana filtra



Podczas wykonywania czynności uważać, aby nie podnosić pyłu!



Założyć odpowiednią maskę przeciwpyłową

- odczepić głowicę od zbiornika, posługując się odpowiednimi zaczepami (rys. 4-5);
- obrócić głowicę opierając ją o zbiornik (rys. 11);
- wyjąć zużyty filtr (rys. 11) i umieścić go w odpowiednim worku;
- założyć nowy filtr (kod. 076.1613) na obudowie i zamontować obudowę na głowicy.



Stosować tylko oryginalne części zamienne RUPES. Dodatkowe informacje odnośnie kodów części zamiennych i autoryzowanych punktów serwisowych znajdują państwo na stronie internetowej [www.rupes.com](http://www.rupes.com).

Firma RUPES Spa nie ponosi odpowiedzialności za szkody pośrednie i bezpośrednie wynikające z braku stosowania się do wskazań podanych w poniższej instrukcji obsługi.

### DEKLARACJA ZGODNOŚCI



Firma RUPES Spa oświadcza z pełną odpowiedzialnością, że odkurzacze przemysłowe, do których odnosi się niniejsza instrukcja, są zgodne z zasadniczymi wymaganiami dyrektyw:

2006/42/CE maszynową  
EN ISO 80079-36  
EN ISO 80079-37  
EN 1127-1 :2011  
2014/34/EU

Oznaczenie ATEX  
 II 3 D c T 50°



Dokumentacja techniczna dostępna w:

RUPES S.p.A.  
Via Marconi 3A  
loc. Vermezzo, 20071 Vermezzo con Zelo (MI) - Italy

09/2020

### EWENTUALNE NIEPRAWIDŁOŚCI I ICH USUWANIE

Skutki	Przyczyny	Środki zaradcze
Odkurzacze nie uruchamiają się	Brak sprężonego powietrza	Sprawdzić przyłącze do instalacji sprężonego powietrza
	Uszkodzona lub niewłaściwa rura doprowadzająca	Skontaktować się z autoryzowanym centrum serwisowym
Niedostateczna moc zasysania	Przepelniony worek	Sprawdzić worek filtracyjny
	Uszkodzony lub zatłoczony wąż elastyczny	Sprawdzić elastyczny wąż i akcesoria
	Zatłokane filtry	Sprawdzić filtry
Pył wydostaje się z otworu wylotowego	Kurz wydostaje się z otworu wylotowego	Dziurawy filtr z wkładem
Utrata mocy z podłączonym narzędziem pneumatycznym	Nieprawidłowe podawanie sprężonego powietrza	Sprawdzić przeloty powietrza

### UWAGI

MODEL ODKURZACZA	MN	AN
Zużycie sprężonego powietrza [L/min]*	700	700
Maksymalne natężenie przepływu powietrza [m3/h]*	140	140
Maksymalne podciśnienie [mbar]*	190	190
Przekrój rury podającej [mm <sup>2</sup> ]	Ø ≥ 10mm <sup>2</sup>	Ø ≥ 10mm <sup>2</sup>
Ciśnienie zasilania [bar]	6 - 8	6 - 8
Powierzchnia filtrująca [m <sup>2</sup> ]	1	1
Pojemność zbiornika [L]	30	30
Narzędzia do podłączenia [n]	1	1
Poziom ciśnienia akustycznego [dB]	68	68
Złącze ssące [mm]	1x50mm/1x44mm/1x34mm	1x50mm/1x44mm/1x34mm
Wymiary [A x B x C] - [cm]	80 x 44 x 45	80 x 44 x 45
Wymiary opakowania [A x B x C] - [cm]	100 x 77 x 57	100 x 77 x 57
Masa [kg]	20	20
Masa opakowania [kg]	30	30
Uruchamianie	MAN	MAN - AUT
Wersja ATEX	√	√
Oznaczenie ATEX	II 3 D c T 50°C	II 3 D c T 50°C

\* Ciśnienie robocze 6 [bar]

**ГРАФИЧЕСКИЕ СИМВОЛЫ**

Некоторые из указанных ниже символом могут использоваться в тексте руководства или могут быть нанесены на оборудование; просьба изучить и запомнить их значение. Правильное понимание этих символов поможет обеспечить эффективную и безопасную эксплуатацию оборудования.

	Перед эксплуатацией оборудования внимательно ознакомиться с данным руководством.
	Важные указания по технике безопасности для пользователя.
	<b>Внимание!</b> Это устройство содержит пыль, вредную для здоровья. Операции по опорожнению и техобслуживанию, включая снятие частей для сбора пыли, должен выполнять только уполномоченный квалифицированный персонал, оснащенный соответствующими средствами индивидуальной защиты.
	<b>Не выбрасывать в бытовые отходы!</b> Переработку устройств, оснащения и упаковки выполнять в соответствии с требованиями по защите окружающей среды. Соблюдать нормы действующего законодательства.
	Использовать устройство для защиты дыхательных путей!
	<b>ВНИМАНИЕ! Опасность электростатического разряда</b> Принять необходимые меры в отношении частей, чувствительных к электростатическим разрядам.

**Проверка содержимого упаковки**

В упаковке содержится следующее:  
- пневматический аспиратор №1  
- n ° 1 мешок для сбора пыли из полиэстера

Утилизация упаковочных материалов, включая возможную сдачу для вторичной переработки, должна производиться в соответствии с действующими местными правилами.

**ПРЕДУПРЕЖДЕНИЯ**

**Инструкции по технике безопасности и указания по предотвращению несчастных случаев**

- К эксплуатации данного устройства должны допускаться только лица, прошедшие соответствующее обучение; устройство не предназначено для эксплуатации детьми и людьми с отклонениями в психике.
- Перед работой пользователи должны пройти инструктаж и обучение методам работы с данным устройством, а также получить информацию о характере загрязняющего вещества, для удаления которого оно используется, включая сведения о надлежащих способах безопасного удаления и утилизации собранных веществ.
- Если отработанный воздух остается в помещении, необходимо обеспечить, чтобы помещение хорошо проветривалось. Уровень воздухообмена должен соответствовать принятым в стране нормативам.
- Температура в зоне выполнения работ должна быть в пределах от 10 °C до 35 °C, влажность - от 50 до 90%.
- Уклон поверхности, на которой установлено устройство, не должен превышать 10 градусов.
- Не следует подвергать устройство воздействию осадков и низких температур.
- При использовании какого-либо подъемного приспособления не следует производить подъем и транспортировку устройства за ручку.

Угроза взрыва или пожара

- В случае если пыль состоит из легковоспламеняющихся или взрывоопасных веществ (магний, алюминий и т.п.), удалять ее пылесосом не следует.
- Не следует чистить пылесосом содержащие шлифовальную пыль поверхности, обработанные красящими материалами, катализаторный цикл которых не был завершен.
- Не следует удалять пылесосом искры или раскаленные стружки.
- При выбрасывании пыли из воздуховыпускного отверстия следует незамедлительно отключить пылесос от сети электропитания.
- Не следует удалять пылесосом легковоспламеняющиеся или взрывоопасные жидкости (бензин, разбавители и т.п.).
- Не следует удалять пылесосом агрессивные жидкости или вещества (кислоты, щелочи, растворители и т.п.).

**Версия ATEX**

Данная установка соответствует требованиям директивы ATEX 2014/34/EU и гармонизирующим нормам, указанным в декларации соответствия как оборудование категории 3 D. В непосредственной близости к участку применения установки следует установить соответствующие предупредительные символы и таблички, уведомляющие о возможном присутствии взрывоопасных атмосфер (в соответствии с указаниями директивы ATEX 2014/34/EU). Установка содержит внутри скопления пыли и потенциально взрывоопасных атмосфер. В частности, работающий с установкой персонал должен избегать присутствия на участке поблизости от установки и в самой установке источников возгорания, как то: открытого пламени, газов, горячих поверхностей, электрических частей, электростатических разрядов, механической искры. Табличка, технические данные и маркировка ATEX нанесены на заднюю стенку установки.

**Внимание!** Внимательно ознакомиться с правилами техники безопасности и инструкциями по эксплуатации. RUPES Spa не несет никакой ответственности за возможный прямой или косвенный ущерб, причиненный в результате несоблюдения указаний и инструкций данного руководства.

**Применение по назначению**

Данное оборудование соответствует базовым нормам EN60335-2-69 для промышленного назначения. Данная установка предназначена для аспирации пыли при максимально разрешенной концентрации на рабочем месте  $\geq 0,1$  [мг/м<sup>3</sup>] и древесной пыли (Класс М - Средний уровень опасности).

**Версии "М"**



Всасывание пыли со значением Kst > 200 (бар\*м<sup>3</sup>/с) и/или энергией воспламенения < 10 МДж не разрешается. Соблюдайте местные предписания.

См. Все правила техники безопасности, применимые к обрабатываемым материалам.

**ЧАСТИ МАШИНЫ**

- 1 - самолет поддержки
- 2 - корпус пылесоса
- 3 - Ручка
- 4 - клапан запуска
- 5 - муфта сцепления пневматического инструмента
- 6 - крюк
- 7 - зажим для заземления
- 8 - фильтр
- 9 - мешок для пыли
- 10 - Всасывающий патрубок
- 11 - поворотные колеса
- 12 - патрубок подвода сжатого воздуха

**МОНТАЖ МАШИНЫ**

Машина должна быть установлена на твердой и ровной поверхности. Убедиться, что в рабочей зоне возможно подсоединить металлический зажим пылесоса к контуру заземления на рабочем месте.

Подсоединить к пылесосу приложенный пневматический шланг (смотри рисунок 3), в частности:  
- быстроразъемное соединение к пневматическому сцеплению с правой стороны передней части пылесоса  
- всасывающий шланг к патрубку пылесоса

удалить головную часть пылесоса, воздействуя на две металлические защелки (смотри рисунок 4-5).  
Установить во внутренней части бидона пылесборный мешок, закрепив его должным образом на фланце патрубка (смотри рисунок 6).  
Установить должным образом головную часть пылесоса на бидоне и закрепить с помощью соответствующих металлических защелок.

**Подсоединение к пневматической сети**

Важно: Должен использоваться исключительно сухой и отфильтрованный воздух.  
Проверить, что кран питания пылесоса закрыт.  
Подсоединить к питающему крану трубу с внутренним диаметром 10 мм (смотри рисунок 7).  
Отрегулировать давление подачи на 6.5 Бар.

Подсоединить пневматический инструмент к быстроразъемному соединению на шланге и всасывающую трубу к разьему, имеющемуся на пневматическом инструменте.

Предупреждение: для правильной работы пылесоса требуется подача сжатого воздуха мощностью 1500 л / мин при давлении 6 бар. Убедитесь, что сеть сжатого воздуха может питать агрегат.

**Подсоединение к контуру заземления**

Подсоединить соответствующий металлический зажим к одной из неподвижных частей, соединенных с контуром заземления на рабочем месте (смотри рисунок 9).

**ВНИМАНИЕ:** Оборудование должно быть ПОСТОЯННО подсоединено к контуру заземления линии с помощью металлического зажима, в частности, во время эксплуатации пылесоса, во время операций по опорожнению пылесборного мешка и при его замене.

Убедитесь в том, что характер функционирования пневмоинструмента соответствует сведениям, приведенным в инструкции по его эксплуатации.

**Предварительная проверка**

- Убедитесь в том, что пылесборный мешок установлен в контейнер, а фильтры установлены в вакуумную головку.
- Убедитесь в том, что вакуумный шланг должным образом зафиксирован и не затрудняет перемещение устройства.
- Проверьте герметичность системы подачи сжатого воздуха.

**ИСПОЛЬЗОВАНИЕ УСТРОЙСТВА**

Устройство может работать в ручном и в автоматическом режиме: чтобы выбрать режим, поверните переключатель вправо (автоматический режим) или влево (ручной режим) (рис. 10).

**Автоматический режим (А) работы устройства**

В режиме автоматической работы запуск пылесоса осуществляется при включении электро- или пневмоинструмента. после выключения инструмента пылесос автоматически отключается.

**Ручной режим (М) работы устройства**

Ручной режим работы означает, что пылесос работает постоянно.

**ОБСЛУЖИВАНИЕ**

В рамках обслуживания устройства пользователем производится разборка, чистка и обслуживание устройства; при этом следует соблюдать разумные предосторожности, чтобы не подвергать опасности обслуживающий персонал и других лиц. К необходимым предосторожностям относится очистка устройства от загрязнения перед разборкой, обеспечение помещения, в котором производится разборка, системой вытяжной вентиляции, снабженной фильтрами (в соответствии



с действующими правилами), чистка зоны обслуживания и соответствующие средства защиты персонала.

- поместите головку на контейнер для пыли, убедившись, что она обращена в правильном направлении (рис. 5)  
- закрепите голову двумя металлическими крючками.



В качестве запасных частей используйте только сумки RUPES. Сменные пакеты необходимо хранить в сухом месте! Для утилизации действуйте в соответствии с законом.

### Замена фильтра



Не встряхивайте пылесборный мешок во время его замены!



Используйте защитную маску.

- Освободив боковые защелки, отсоедините вакуумную головку (рис. 4-5).

- Переверните головку (рис. 11).

- Извлеките фильтрующие элементы (рис. 11) и поместите их в запечатанный пакет для отходов.

- Установите новые фильтрующие (код 076.1613) элементы в раму фильтра и установите раму в вакуумную головку.



Используйте только фирменные сменные элементы RUPES. Сведения о кодах запасных частей и авторизованных центрах технического обслуживания можно найти на сайте [www.rupes.com](http://www.rupes.com).

Компания RUPES S.p.a. не несет ответственности за прямой или косвенный ущерб, возникший в результате несоблюдения требований, содержащихся в данной инструкции.

### Обычная проверка

- Проверьте состояние вакуумного шланга.

- Проверьте пылесборный мешок: не превышайте рекомендованный вес и объем. В случае разрыва или прокола пылесборного мешка проверьте состояние фильтрующего элемента и обратитесь в авторизованный сервисный центр для замены.

- Проверьте состояние фильтрующих элементов. в случае их разрыва или прокола обратитесь в авторизованный центр технического обслуживания для замены.



Не следует использовать устройство с неполным набором фильтрующих элементов.

### Замена пылесборного мешка



Не встряхивайте пылесборный мешок во время его замены!



Используйте пылезащитный респиратор.

Сумка из полиэстера (код 130.1108 / C):

- высвободите головку из контейнера, взявшись за крючки (рис. 4 и 5);

- снимите использованный мешок (рис. 6);

- уложите новый мешок, вставив фланец на всасывающий патрубок, как показано на рисунке (рис. 6);

### ДЕКЛАРАЦИЯ СООТВЕТСТВИЯ



RUPES spa заявляет под свою исключительную ответственность, что пылесосы для промышленного использования, к которым относится это руководство, соответствуют основным требованиям безопасности директив:

2006/42/CE машинам  
EN ISO 80079-36  
EN ISO 80079-37  
EN 1127-1 :2011  
2014/34/EU

Маркировка ATEX  
 II 3 D c T 50°

**RUPES** S.p.A  
ПРЕЗИДЕНТ КОМПАНИИ  
*Mauro Valentini*

Технический файл по адресу:

RUPES S.p.A.  
Via Marconi 3A  
loc. Vermezzo, 20071 Vermezzo con Zelo (MI) - Italy

09/2020

### ПРИМЕЧАНИЕ

## ПОИСК И УСТРАНЕНИЕ НЕИСПРАВНОСТЕЙ

ЯВЛЕНИЯ	ПРИЧИНЫ	СПОСОБЫ УСТРАНЕНИЯ
Двигатель не запускается	Недостаток сжатого воздуха	Проверьте подключение к системе сжатого воздуха
	Неисправный или неподходящий шланг подачи	Обратитесь в авторизованный центр технического обслуживания
Производительность насоса недостаточна	Мешок заполнен	Проверьте мешочный фильтр
	Засорение одного из шлангов или принадлежностей	Проверьте состояние гибкого шланга и принадлежностей
	Засорение фильтров	Проверьте фильтрующие элементы
Появление пыли из выпускного отверстия	Разрыв фильтрующего элемента	Обратитесь в авторизованный центр технического обслуживания
Недостаточная мощность для пневмоинструмента	Недостаточная подача сжатого воздуха	Проверьте воздушный канал

ТАБЛИЦА 1 - ТЕХНИЧЕСКИЕ ХАРАКТЕРИСТИКИ ВСАСЫВАЮЩЕГО БЛОКА

МОДЕЛЬ АСПИРАТОРА	MN	AN
Расход сжатого воздуха [л/мин] *	700	700
Максимальный расход воздуха [м³/ч] *	140	140
Максимальный вакуум [мбар] *	190	190
Сечение подающей трубы [мм²]	Ø≥ 10mm²	Ø≥ 10mm²
Давление подачи [бар]	6 - 8	6 - 8
Площадь фильтра [м²]	1	1
Емкость контейнера [л]	30	30
Подключаемые инструменты [п]	1	1
Уровень звукового давления [дБ]	68	68
Всасывающий патрубок [мм]	1x50mm/1x44mm/1x34mm	1x50mm/1x44mm/1x34mm
Размеры [A x B x C] - [см]	80 x 44 x 45	80 x 44 x 45
Размеры упаковки [A x B x C] - [см]	100 x 77 x 57	100 x 77 x 57
Вес [кг]	20	20
Вес упаковки [кг]	30	30
Запуск машины	MAN	MAN - AUT
Версия ATEX	√	√
Маркировка ATEX	II 3 D c T 50°C	II 3 D c T 50°C

\* рабочее давление 6 [бар]



## 图标

以下某些图标可能会存在于本手册和机器上；建议学习了解其意义。正确的解释可以确保机器的优良安全使用。

	在操作本产品之前阅读这些说明。
	用户安全的重要说明。
	<b>注意！</b> 本设备包含了对健康有害的粉尘。清空和维护操作（包括移除粉尘收集工具）只能由穿戴合适的个人防护设备的被授权人员执行。
	<b>严禁丢入家用垃圾内！</b> 环保处置设备、配件和包装。遵守现行国家法律。
	穿戴合适的呼吸道保护装置。
	<b>注意！静电放电危险</b> 采取必要的措施用于对静电放电敏感的元件。

## 检查包装的物品

- 包装包括：
- 1个气动吸尘器
  - 1个聚酯集尘袋



对于处置构成包装的组件，请遵守机器调试时有效的规定，并适当考虑单独收集废物的规则（如果适用）。

## 般警告

## 安全和事故预防规则

- 机器只能由经过培训并负责使用的人使用，因此，该机器不适用于儿童或身体、感官或心理能力下降的人使用；
- 必须就设备及其必须使用的物质的使用情况向操作人员进行告知，指导和培训，包括安全的方法来清除和处置所收集的材料；
- 如果排气返回到房间本身，则必须在房间内提供足够的空气交换。有必要参考国家法规；
- 环境温度必须在10° C至35° C之间，湿度百分比在50%至90%之间；
- 机器支撑表面的最大倾斜度不得超过10度；
- 请勿将机器暴露在雨淋和低温下；
- 请勿通过吊具将其挂于手柄上，以提起和运输机器。



## 爆炸或着火的危险

- 请勿吸入易燃或易爆粉尘
- 不得从未完成固化周期的油漆处理过的砂纸表面上吸走灰尘
- 不要吸取火花或热刨花；
- 如果灰尘从吸尘器中漏出，请立即断开吸尘器与电源的连接；
- 不得吸入易燃或易爆液体（例如汽油，稀释剂等）；
- 禁止吸入液体或腐蚀性物质（例如酸，碱，溶剂等）。

## ATEX版本

机器符合ATEX 2014/34/EU指令以及合规声明内提及的关于3D类设备的标准。

在设备使用区域附近，必须添加适当的爆炸气体疑似存在说明（如ATEX 2014/34/EU指令）。

设备内部含有堆积粉末和潜在爆炸性的气体。尤其要说明的是，操作人员必须避免在设备附近或内部，或者在可能产生以下情况的桶内：火焰、热气体或表面、电气部件、静电荷、机械火苗。

操作人员需要清空桶，确保地线断开并重新连接桶，从而避免上面蓄积电荷。

标签、技术数据和ATEX铭牌都在后端面板上。



**注意！** 阅读一切关于安全和说明的警告。RUPES Spa不会为违反本手册的直接或间接损失负责。

## 符合规定用途的使用

本机器符合工业应用的EN60335-1和EN60335-2-69参考标准。该机器适合工作岗位最大允许浓度  $\geq 0.1$  [mg/m<sup>3</sup>] 的粉末以及木屑（M-中等危险级别）。

## “M”版本



不能抽取数值Kst > 200 (bar\*m/s) 和/或触发能量 < 10 mJ 的粉尘。遵守现行当地规定



参考任何处理材料适用的安全规范；

## 机器的部件

- 1 - 支撑隔板
- 2 - 支撑框架
- 3 - 手柄
- 4 - 开关
- 5 - 气动刀具的快速接口
- 6 - 头部钩子
- 7 - 接地夹钳
- 8 - 过滤器
- 9 - 集尘袋
- 10 - 抽吸接头
- 11 - 含制动的枢转轮
- 12 - 压缩气源的入口

## 机器的安装

机器必须置于坚固水平的平面上确保工作区域内可以将吸尘器的金属夹钳连接到工作地点的接地回路上。

- 将吸尘器连接气动套管（见图3），尤其是：
- 将快速插头连接到吸尘器前端的启动插销上
  - 将抽吸套管连接到吸尘器插销上

通过两个金属挂钩来移除吸尘器头部（见图4、5）。将集尘袋安置在筒内，将其正确固定在抽吸接头上（见图6）。将吸尘器头部正确安置在桶上面，利用适当的金属挂钩将其固定。

## 气动网络的连接

须知：只能使用已过滤的干燥气体。确认吸尘器气源旋塞已经关闭。将供气旋塞联通内径10mm的管子（见图7）。将供气压力调节至6.5 [bar]。将气动刀具联通套管上的接头，将抽吸管连接到气动刀具上的插销。



**警告：** 为了正确运行，吸尘器需要压力为6 [bar]，气流为1500l/min的压缩气源。确保压缩气网络能够给单元供气。

## 接地回路连接

将专门的金属夹钳连接到工作地点内联通设备地线回路的部分（参见图9）



**注意：** 设备必须一直通过金属夹钳联通设备的地线回路。尤其要说明的是，在使用吸尘器、情况集尘袋和更换集尘袋期间。

在执行了连接后，需要按照配套的说明，对刀具进行首次短暂的功能测试。

## 初步检查

- 确认容器内安装了集尘袋，而过滤器被安装在头上。
- 确认抽吸套管是否适当固定，且不阻碍刀具的操作；
- 确认压缩气设备内不存在损失。

## 机器的使用

机器可以自动或手动运行：通过将开关转向（自动）或转向（手动）来选择预选模式（图10）。

## 自动运行（AUT）

自动模式下的运行就是指在打开连接刀具时，会同试运吸尘器。在关闭刀具后，吸尘器会自动关闭。

## 手动运行（MAN）

手动运行就是指机器在持续模式下运行。

## 维护



为了让用户进行维护，设备必须以合理适用的方式进行拆卸、清洁和校正，避免给维护人员和其他人员造成风险。参考拆卸机器的房间内排气的已过滤通风条件、人员保护和维护区域清洁的相关规范。

## 日常检查

- 检查粉尘抽吸套管的状态；
- 定期检查粉尘收集袋：不得超过说明的重量和体积限制！一旦被移除的袋子出现了撕裂，造成了粉尘外溢，需要让获授权的协助中心检查并替换过滤器；
- 定期检查过滤器的状态，如果必要的话，就要进行替换。一旦过滤器破损，撕裂或者存在异常，需要将机器送往获授权的协助中心。



**严禁在未安装过滤元件时抽吸！**

## 袋子的替换



在开展以下操作时，避免扬起粉尘！



穿戴适当的防尘面具；

聚酯袋（编号130.1108/C）：

- 通过挂钩，让头部和容器脱钩（图4和5）；
- 移除废旧袋子（图6）；
- 如图平放新袋子，将法兰插入抽吸接头（图6）；
- 将头部置于粉尘桶内，确保朝向正确（图5）
- 用两个金属挂钩固定头部。



**只能使用RUPES的袋子作为备件。备件袋子必须保存在干燥处！** 为了处置，需要依据法规办事。

## 过滤器的替换



在开展以下操作时，避免扬起粉尘！



穿戴适当的防尘面具

- 通过挂钩，让头部和容器脱钩（图4-5）；
- 倒转头部，将其靠在容器上（图11）；
- 移除用过的过滤器（图11），将其关闭在适当袋子里，用于处置；
- 将新过滤器（编号076.1613）放在框架内，并移除头部上的框架。



**只能使用RUPES的备件。欲知关于备件编号和获授权协助中心的信息，需要查阅网站www.rupes.com。**

RUPES Spa不会为违反本手册的直接或间接损失负责。



RUPES S.p.A.

Via Marconi, 3A  
20071 Vermezzo con Zelo (MI) - Italy  
Tel. +39 02 946941  
Fax +39 02 94941040

Uff. Vendite e assistenza clienti  
Tel. +39 02 94694312

mail: [info\\_rupes@rupes.it](mailto:info_rupes@rupes.it)  
web: <http://www.rupes.com>