



RUPES®

Via Marconi, 3A - 20080 VERMEZZO (Mi) - Italy - Tel. 02/946941 - Fax 02/94941040
e-mail: info_rupes@rupes.it - web: www.rupes.com



LTA75 **TRIPLE ACTION**

Lucidatrice pneumatica
Pneumatic polisher
Lustreuse pneumatique
Pneumatische Poliermaschine
Pulidora neumatica
Pneumatisch poetsmachine
Пневматическая полировальная машина

ISTRUZIONI PER L'USO E LA MANUTENZIONE
OPERATING AND MAINTENANCE INSTRUCTIONS
NOTICE D'EMPLOI ET D'ENTRETIEN
BEDIENUNGS-UND WARTUNGSANLEITUNG
INSTRUCCIONES DE USO Y MANUTENCION
AANWIJZINGEN VOOR HET GEBRUIK EN HET ONDERHOUD
ИНСТРУКЦИЯ ПО ЭКСПЛУАТАЦИИ И ОБСЛУЖИВАНИЮ

CE



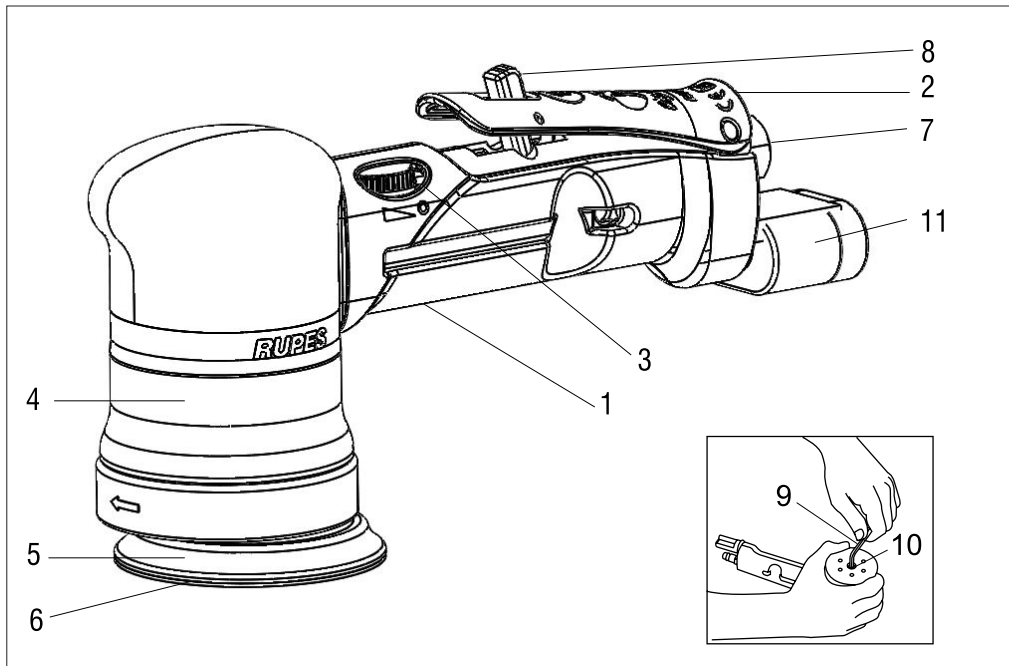



ISTRUZIONI PER L'USO E LA MANUTENZIONE



OPERATING AND MAINTENANCE INSTRUCTIONS



NOTICE D'EMPLOI ET D'ENTRETIEN



BEDIENUNGS-UND WARTUNGSANLEITUNG



INSTRUCCIONES DE USO Y MANUTENCION



AANWIJZINGEN VOOR HET GEBRUIK EN HET ONDERHOUD



ИНСТРУКЦИЯ ПО ЭКСПЛУАТАЦИИ И ОБСЛУЖИВАНИЮ





ITALIANO

ISTRUZIONI ORIGINALI PER L'USO



SIMBOLI

Alcuni dei seguenti simboli possono essere presenti sul vostro utensile. Si prega di studiarli e imparare il loro significato. Una corretta interpretazione permetterà un utilizzo migliore e sicuro dell'utensile.

	Attenzione pericolo / Avvertenze	ISO7010 - W001
	Leggere le istruzioni	ISO7010 - M002
	Indossare gli occhiali protettivi	ISO7010 - M004
	Indossare le protezioni acustiche	ISO7010 - M003
	Indossare una maschera	ISO7010 - M016
	Indossare guanti protettivi	ISO7010 - M009
	Marchatura di conformità	
	Marchio di conformità EurAsian	
	Freccia	Agire in direzione indicata dal senso della freccia

DATI TECNICI

MODELLO	LTA75
PRESSIONE DI ESERCIZIO Bar	6,2
CONSUMO ARIA l/min	380
REGOLAZIONE DELLA VELOCITÀ	SI
GIRI/min	0-6.000
DIAMETRO ORBITA mm	15
DIAMETRO PLATORELLO mm	75
MASSA Kg	1,0





AVVERTENZE GENERALI

NORME PER LA SICUREZZA E LA PREVENZIONE DEGLI INFORTUNI

Le istruzioni per la sicurezza e la prevenzione degli infortuni sono riportate nel fascicolo "INDICAZIONI PER LA SICUREZZA" che costituisce parte integrante della presente documentazione; il libretto d'istruzioni per l'uso riporta solamente le informazioni aggiuntive strettamente correlate all'uso specifico della macchina.

Non fare funzionare mai gli utensili senza i dispositivi di protezione montati.

Ogni operazione sulla macchina venga eseguita a macchina scollegata.

Prima dell'azionamento la macchina sia saldamente impugnata e non sia a contatto con la superficie di lavoro.

A causa dei rischi che possono insorgere durante la lucidatura, si raccomanda di utilizzare sempre tutti i D.P.I. (dispositivi di protezione individuale, quali guanti, cuffie, occhiali protettivi, maschere per protezione delle vie respiratorie ecc.) secondo le normative di legge vigenti per prevenire o ridurre le possibilità di incidenti.

Attenzione! Seguire le norme di lubrificazione riportate a pag. 6 nel paragrafo manutenzione. L'utensile continua per alcuni secondi a funzionare dopo lo spegnimento!

UTILIZZO CONFORME AGLI SCOPI PREVISTI

Le macchine devono essere utilizzate solo per la lucidatura di legno, plastica, materiali compositi, superfici verniciate, stucco e materiali simili.

Non sono previste per la lavorazione di materiali contenenti amianto.

Non devono funzionare in ambiente umido.

Controllare che il pezzo da lavorare sia sufficientemente fissato.

In caso di utilizzo non conforme agli scopi previsti, l'utilizzatore si assume ogni responsabilità per eventuali danni ed incidenti.

PARTI DELLA MACCHINA

- 1 - Etichetta di identificazione
- 2 - Leva di comando immissione aria compressa
- 3 - Comando regolazione del numeri di giri
- 4 - Corpo macchina
- 5 - Platorello velcrato
- 6 - Tampone lucidatura (non fornito)
- 7 - Raccordo di adduzione aria compressa (non fornito)
- 8 - Blocco di sicurezza della leva di comando
- 9 - Chiave di smontaggio e montaggio del platorello
- 10 - Vite di fissaggio del platorello
- 11 - Tubo convogliatore/silenziatore

MESSA IN FUNZIONE

Prima di mettere in funzione la macchina accertarsi che:

- l'imballo sia integro e non mostri segni di danneggiamento dovuti a trasporto e magazzinaggio;
- la macchina sia completa; controllare che numero e natura dei componenti siano conformi a quanto riportato sul presente libretto;
- l'impianto di produzione e distribuzione di aria compressa a disposizione sia in grado di soddisfare i requisiti indicati in tabella e riportati sulla targhetta di identificazione della macchina.

MONTAGGIO DELLA MACCHINA

Montare il raccordo aria compressa (7) (non fornito) avvitandolo nella apposita sede.

RACCORDO DI ADDUZIONE ARIA COMPRESSA (NON FORNITO)

La macchina viene fornita sprovvista del raccordo di alimentazione. A scelta dell'utilizzatore possono essere usati: sia raccordi ad innesto rapido sia portagomma adeguati purché entrambi abbiano un foro di passaggio aria da mm 8.





Nel secondo caso occorre fissare stabilmente con una fascetta stringitubo il tubo di alimentazione al portagomma.

SMONTAGGIO E MONTAGGIO DEL PLATORELLO

- Svitare con la chiave (9) la vite di fissaggio del platorello (10);
- per il montaggio operare in senso inverso.

MONTAGGIO DEL TAMPONE DI LUCIDATURA

Fare aderire mediante pressione il tampone di lucidatura al platorello.

PRIMA DELLA MESSA IN SERVIZIO

Accertarsi che:

- raccordo e tubo di adduzione aria compressa siano in perfetto stato;
- il dispositivo di azionamento sia efficiente operando però a macchina non alimentata;
- tutti i componenti della macchina siano montati correttamente e non presentino segni di danneggiamento.

AVVIAMENTO E FERMATA

- **Avviamento:** spingere la leva di comando (2) verso il corpo macchina e mantenerla premuta.
- **Fermata:** rilasciare la leva di comando.

FUNZIONAMENTO DI PROVA

Avviare la macchina e controllare che non siano presenti vibrazioni anomale e che il platorello e il tampone siano montati correttamente.

In caso contrario spegnere la macchina immediatamente e provvedere ad eliminare le anomalie.

REGOLAZIONE DEL NUMERO DI GIRI

La regolazione del numero di giri si ottiene manovrando opportunamente il comando (3). La scelta della velocità va fatta in funzione del materiale da lavorare.

SOSTITUZIONE DEL TAMPONE DI LUCIDATURA

Asportare a strappo il tampone usato e applicare il nuovo premendolo sul platorello.

UTENSILI DI LAVORO AMMESSI

Tamponi Ø 80-100 mm per platorelli Ø 75 mm.

MANUTENZIONE

Tutte le operazioni vanno eseguite a macchina scollegata. A fine lavoro, od in caso di necessità, spolverare con getto di aria compressa il corpo macchina.

Lubrificare periodicamente (ogni 50 ore di lavoro) la macchina inserendo 2/3 gocce d'olio per uso specifico nell'attacco aria compressa dell'utensile tenendo lo stesso in posizione verticale con l'attacco in alto. Dopo questa operazione collegare la macchina all'alimentazione e azionarla per alcuni secondi.

Prima di riporre l'utensile per un lungo periodo di inattività procedere all'operazione di lubrificazione come sopra descritto.

Si escludono dalla garanzia tutti i danni derivanti da una scorretta o inadeguata lubrificazione.

Non sono ammessi altri interventi da parte dell'utente.

Per la manutenzione e la periodica pulizia delle parti interne, come cuscinetti, ingranaggi, etc. o altre necessità rivolgersi ai Centri di Assistenza autorizzati.



**EMISSIONE DI RUMORE/ VIBRAZIONE**

Il livello equivalente di pressione sonora (rumorosità) e Il valore quadratico medio dell'accelerazione è misurati secondo le norme: **UNI EN ISO 15744 - EN ISO 28927.**

	Livello di Pressione acustica / Potenza sonora		Livello di vibrazioni su 3 assi		
	L _{PA}	L _{WA}	Incertezza	a _h	Incertezza
	dB(A)		m/s ²		
LTA75	75	86	3	2,30	0,70



ATTENZIONE! I valori di misura indicati sono validi solo per utensili nuovi. Nell'impiego quotidiano i valori di rumore e vibrazione cambiano.

I valori di emissione indicati sono comparativi e utilizzabili per una valutazione provvisoria dei rischi di esposizione dell'operatore durante il periodo di lavoro. La corretta valutazione del periodo di lavoro deve comprendere anche i tempi di funzionamento a vuoto e di arresto dell'utensile. I valori di emissioni indicati sono rappresentativi delle principali applicazioni dell'utensile. Se l'utensile viene utilizzato per altre applicazioni, con altri accessori o se non viene sottoposto a regolare manutenzione, i valori di emissione possono aumentare sensibilmente durante il funzionamento.

 Utilizzare le cuffie di protezione!

SMALTIMENTO

Il prodotto, quando giunge a fine vita, non deve essere disperso nell'ambiente o gettato tra i rifiuti domestici, ma deve essere smaltito presso i centri di raccolta differenziata autorizzati (contattare le autorità locali competenti per conoscere dove smaltire il prodotto secondo le norme di legge). Il corretto smaltimento del prodotto contribuisce alla tutela della salute e alla salvaguardia dell'ambiente. Lo smaltimento abusivo del prodotto comporta sanzioni a carico dei trasgressori.

DICHIARAZIONE DI CONFORMITÀ

Dichiariamo sotto la nostra responsabilità che l'utensile portatile, al quale fa riferimento il presente manuale, è conforme ai Requisiti Essenziali della Direttiva: **2006/42/CE** Macchine

Le prove/verifiche sono eseguite in accordo alle seguenti Normative: **UNI EN ISO 11148-8 - UNI EN ISO 15744 - UNI EN ISO 28927**

Fascicolo tecnico presso:
RUPES S.p.A.
Via Marconi, 3A
20080 VERMEZZO (MI) - Italy

Vermezzo (MI), 30/06/2017

RUPES S.p.A.
IL PRESIDENTE
G. Valentini





ENGLISH

TRANSLATION OF ORIGINAL OPERATING INSTRUCTION



SIMBOLS

Some of the following symbols may be used on your tool. Please study them and learn their meaning. Proper interpretation of these symbol will allow you to operate the tool better and safer.

	Warning symbol/ Warning message!	SO7010 - W001
	Read instruction manual	ISO7010 - M002
	Wear eye protection	ISO7010 - M004
	Wear ear protection	ISO7010 - M003
	Wear a mask	ISO7010 - M016
	Wear a gloves	ISO7010 - M009
	CE compliant	
	EurAsian Mark	
	Arrow	Act in the direction indicated by the arrow direction

TECHNICAL DATA

TYPE	LTA75
WORKING PRESSURE Bar	6,2
AIR CONSUMPTION l/min	380
SPEED CONTROL	SI
ROTATION RPM	0-6.000
ORBITAL DIAMETER mm	15
DISC PAD DIAMETER mm	75
WEIGHT Kg	1,0





GENERAL WARNINGS

SAFETY AND ACCIDENT PREVENTION INSTRUCTIONS

The safety and accident prevention instructions are reported in the "SAFETY INSTRUCTION" booklet which forms an integral part of these documents; the operating instructions indicate the additional information required specifically for use of the tool.

Never use the tools without the safety guards.

Any operations carried out on the tool must be effected with the tool disconnected.

Before starting the tool, ensure that it is held tightly and not in contact with the work surface.

Due to risks that may arise during polishing, we recommend the constant use of P.S.D. (personal safety devices such as gloves, headphones, goggles, face masks, etc.) according to laws in force to prevent or reduce accident probability.

Warning! Carry out the lubrication process outlined on page 10, in the maintenance paragraph. The appliance continues to work for a few seconds after it has been switched off.

CORRECT USAGE

The tools must only be used for polishing painted surfaces, wood, plastic, composite and similar.

Metal and materials with an asbestos content must not be processed with these tools.

The tools must not be damp nor operated in a damp environment for electrical safety reasons.

The tools may only be used for dry sanding.

Make sure the work piece is sufficiently fastened.

In the event of improper use, the user is fully liable for any damages or accidents.

PARTS OF THE TOOL

- 1- Identification plate
- 2- On/off switch
- 3- Speed control
- 4- Tool body
- 5- Velcroed disc pad
- 6- Polishing pad (not supplied)
- 7- Air inlet fitting (not supplied)
- 8- On-off lever safety lock
- 9- Back-up pad release spanner
- 10 - Back-up pad screw
- 11 - Air outlet hose/silencer

STARTING UP

Before starting-up the tool, ensure that:

- the packaging is complete and does not show signs of having been damaged during storage or transport;
- the tool is complete; check that the number and type of components comply with that reported in this instruction booklet;
- the available compressed air production and distribution plant is capable of satisfying the requirements reported on the tool's identification plate.

ASSEMBLING THE TOOL

Assemble the compressed air connection (not supplied) by screwing it into its seating (7).

COMPRESSED AIR CONNECTION (NOT SUPPLIED)

The tool is supplied without the compressed air connection.

The user can use either a quick release coupling: or hose type





connection according to his needs purke that have an hole air passing mm 8.

In the latter case the air line must be fixed to the nozzle by a hose clip.

REMOVING AND MOUNTING THE DISC PAD

- Use the spanner (9) to unscrew the back-up pad bolt;
- reverse the procedure when fitting the disc pad.

ASSEMBLING THE POLISHING PAD

Press the polishing pad to attach it to the back-up pad.

BEFORE STARTING THE TOOL

Ensure that:

- the compressed air feed line and connection are in perfect working order;
- the start lever is working properly. This must be done with the air supply switched off;
- all the components of the tool are mounted correctly and do not show any signs of damage.

STARTING AND STOPPING

- Starting: push the control lever (2) forward towards the body of the tool and keep it pressed.
- Stopping: release the knob.

TEST RUN

Turn the tool on and check the correct back-up pad and buffer assembling and check for unusual vibration

Otherwise switch-off the tool immediately and eliminate the cause.

10

SELECTING THE RPM

The R.P.M. can be adjusted turning the speed control knob (3). The choice of speed depends on the characteristics of the abrasive paper disc and the material to be worked.

REPLACING THE POLISHING PAD

Pull the used pad off and apply the new pad, pressing it onto the back-up pad.

USABLE DISCS

Polishing foam Ø 80-100 mm for backing pad Ø 75 mm.

MAINTENANCE

All maintenance operations are carried out with the power supply disconnected.

At the end of each work session, or when required, remove any dust from the body of the tool using a jet of compressed air.

Lubricate the machine regularly (every 50 hours of operation) by inserting 2/3 drops of specific oil into the compressed air connection, keeping the device in a vertical position, with the connection facing upwards. After this operation, connect the machine to the power supply and set it in motion for a few seconds. Lubricate the machine as described above before storing it for long periods of inactivity. All damages deriving from incorrect or inadequate lubrication are excluded from the warranty.

No other maintenance operations must be undertaken by the user.

Maintenance and cleaning of the inner parts, like ball bearings, gears etc. or others, must be carried out only by an authorized Assistance Centre.



**INFORMATOIN NOISE / MEAN ACCELERATION VALUE**

The noise level produced and the mean quadratic acceleration value are measured according to regulation UNI EN ISO 15744 - EN ISO 28927.

	Sound pressure level / Sound power level		3 axis vibration level	
	L _{PA}	L _{WA}	a _h	Uncertainty
	dB(A)		m/s ²	
LTA75	75	86	3	2,30 0,70



DANGER The indicated measurements refer to new power tools. Daily use causes the noise and vibration values to change.

Displayed emission values are comparative and are to be employed for a provisional assessment of the operator's risk exposure during the work period. Appropriate evaluation of work period must also include tool's idle and stop periods. These emission values represent the tool's main applications. If the tool is used for other applications, with other accessories, or if it does not undergo regular maintenance, emission values can significantly increase during operations.

 Use hearing protection!

DISPOSAL

The product, when it reaches the end of its life, must not be dispersed in the environment or thrown away as household waste. It must be disposed at authorized recycling centres (contact your local authorities to know where to dispose of the product according to the law). The correct disposal of the product contributes to the health and preservation of the environment. Illegal disposal of the product will entail penalties against the offenders. Disposing of the product correctly contributes to protecting human health and safeguarding the environment. Any illegitimate disposal of the product will be punishable by law.

CONFORMITY DECLARATION

We declare on our responsibility that the hand-held power tool, which is mentioned in the present operating manual, is in conformity with the Essential Requirements of Safety of the following Directive: **2006/42/CE** Macchine

he tests have been carried out in accordance with following Standards:
UNI EN ISO 11148-8 - UNI EN ISO 15744 - UNI EN ISO 28927

Technical file at:
RUPES S.p.A.
Via Marconi, 3A
20080 VERMEZZO (MI) - Italy

Vermezzo (MI), 30/06/2017

RUPES S.p.A.
IL PRESIDENTE
G. Valentini





FRANÇAIS

CONVERSION DES INSTRUCTIONS DE FONCTIONNEMENT ORIGINAL



SYMBOLES

Certains des symboles suivants peuvent être utilisés sur votre outil. Se il vous plaît de les étudier et apprendre leur signification. Une interprétation correcte de ces symboles vous permettra d'utiliser l'outil meilleur et plus sûr.

	Symbole d'avertissement / Message d'avertissement	ISO7010 - W001
	Lisez le manuel d'instruction	ISO7010 - M002
	Porter des lunettes de protection	ISO7010 - M004
	Porter une protection de l'oreille	ISO7010 - M003
	Porter un masque	ISO7010 - M016
	Porter un des gants	ISO7010 - M009
	Conforme aux normes CE	
	L'outil est inclus dans la liste EurAsian	
	Flèche	Agissant dans la direction indiquée par la direction de la flèche

CARACTERISTIQUES TECHNIQUES

TYPE	LTA75
PRESSION DE SERVICE Bars	6,2
CONSOMMATION AIR l/min	380
REGLAGE DE LA VITESSE	SI
ROTATION TOURS/min	0-6.000
DIAMETRE ORBITE mm	15
DIAMETRE PLATEAU mm	75
MASSE Kg	1,0





RECOMMANDATIONS GENERALES

INSTRUCTIONS RELATIVES A LA SECURITE ET A LA PROTECTION CONTRE LES ACCIDENTS DU TRAVAIL

Les instructions relatives à la sécurité et à la protection contre les accidents du travail sont contenues dans le fascicule "INDICATIONS RELATIVES A LA SECURITE" qui fait partie intégrante de la présente documentation; le livret d'instructions relatives à l'utilisation indique uniquement les informations complémentaires qui sont étroitement liées à l'utilisation spécifique de la machine.

Ne jamais faire fonctionner les outils sans avoir monté les dispositifs de protection.

Chaque opération effectuée sur la machine ait lieu la machine étant débranchée.

À cause des risques susceptibles de se présenter durant le polissage, nous vous recommandons de toujours porter les D.P.I. (dispositifs de protection individuels tels que gants, oreillettes, lunettes de protection, masques de protection des voies respiratoires, etc.) selon les normes en vigueur pour prévenir ou réduire les risques d'accidents.

Attention! Suivre les normes de lubrification reportées page 14 du paragraphe entretien.

L'outil continue à fonctionner pendant quelques secondes après l'arrêt!

UTILISATION CONFORME

bois, du plastique, des matériaux composites, des surfaces peintes, du stuc et autres matériaux similaires. Les machines ne doivent pas être humides ni fonctionner dans un environnement humide.

Vérifiez avant l'usage si les caractéristiques de travail des plateaux porte-tampons sont compatibles avec celles de l'outil, s'ils ne sont ni cassés, ni usés, s'ils sont montés, manipulés et conservés avec soin, conformément aux indications du fabricant. Contrôler que le poids de la pièce à travailler est suffisamment fixé.

En cas d'utilisation non conforme aux buts prévus, l'utilisateur sera tenu responsable des éventuels dommages et accidents.

PARTIES DE LA MACHINE

- 1- Étiquette d'identification
- 2- Levier de commande entrée air comprimé
- 3- Commande du limiteur de vitesse
- 4- Corps de la machine
- 5- Plateau avec velcro
- 6- Tampon de polissage (non fourni)
- 7 - Raccord d'adduction de l'air comprimé (non fourni)
- 8 - Verrouillage de sécurité du levier de commande
- 9- Clé de démontage et assemblage du plateau
- 10- Vis de fixation du plateau
- 11- Tuyau convoyeur/silencieux

MISE EN SERVICE

Avant de mettre la machine en service, s'assurer que:

- l'emballage est intègre et qu'il ne montre aucun signe d'endommagements dus au transport et au stockage;
- la machine est complète; s'assurer que le nombre et la nature des composants sont conformes aux indications contenues dans le présent livret d'instructions;
- l'installation de production et de distribution d'air comprimé à disposition est en mesure de satisfaire les conditions indiquées dans le tableau et sur la plaquette d'identification de la machine.

MONTAGE DE LA MACHINE

Monter le raccord air comprimé (non fourni) en le vissant dans le siège prévu à cet effet (7).

RACCORD D'ARRIVEE AIR COMPRIME (NON FOURNI)

La machine est fournie sans raccord d'alimentation.

Au choix de l'utilisateur, il est possible d'utiliser: des raccords à attache rapide ou des porte-joints appropriés à conditions qu'ils aient une ouverture de passage d'air mm 8.

Dans le second cas, fixer solidement le tuyau d'alimentation au porte-joint à l'aide d'un collier serre-tube.





DEMONTAGE ET MONTAGE DU PLATEAU

- Dévisser la clé (9) la vis de fixation du plateau (10);
- pour le montage, agir dans le sens inverse.

MONTAGE DU TAMPON DE POLISSAGE

Appuyer sur le tampon de polissage pour le faire adhérer sur le plateau avec velcro..

AVANT LA MISE EN SERVICE

S'assurer que:

- raccord et tuyau d'arrivée air comprimé sont en parfait état;
- l'interrupteur de mise en marche/arrêt est efficace en agissant cependant lorsque la fiche est débranchée;
- tous les composants de la machine sont montés correctement et ne présentent pas de signes d'endommagement.

MISE EN MARCHÉ ET ARRÊT

- Mise en marche: pousser le levier de commande (2) vers le corps de la machine et ne pas relâcher.
- Arrêt: relâcher le levier de commande.

FONCTIONNEMENT D'ESSAI

Démarrer la machine et contrôler qu'il n'y ait pas de vibrations anormales et que le plateau et le tampon soient montés correctement.

Dans le cas contraire, éteindre la machine immédiatement et éliminer les anomalies.

SELECTION DU NOMBRE DE TOURS

Le réglage du nombre de tours s'effectue en agissant de manière adéquate sur le régulateur (3) . Le choix de la vitesse doit être fait en fonction du matériau à usiner.

REPLACEMENT DU TAMPON DE POLISSAGE

Détacher le tampon usé et mettre en place le nouveau en l'enfonçant sur le porte-disque.

OUTILS DE TRAVAIL ADMIS

Mousse de polissage Ø 130-150 mm pour plateau de ponçage Ø 125 mm.

ENTRETIEN

Mousse de polissage Ø 80-100 mm pour plateau de ponçage Ø 75 mm.

Lubrifier régulièrement (toutes les 50 heures de travail) la machine, en mettant 2/3 gouttes d'huiles pour usage spécifique au niveau du raccordement de l'air comprimé de l'outil en le tenant en position verticale avec le raccordement tourné vers le haut.
Après cette opération, brancher la machine et l'allumer pendant quelques secondes. Avant de ranger l'outil pour une longue période d'inactivité, procéder à l'opération de lubrification, comme décrit ci-dessus. Tous les dommages dérivant d'une mauvaise lubrification sont exclus de la garantie.

Aucune autre intervention de l'utilisateur n'est pas admise.

Tous les travaux d'entretien et les travaux de polissage des pièces internes, comme les coussinet, engrenages etc., doivent être effectués par un Centre d'Assistance autorisé.

FORMATION DU BRUIT / VALEUR MOYENNE DE L'ACCELERATION

Le niveau équivalent de la pression sonore (niveau de bruit) et l'avaleur quadratique moyenne de l'accélération est mesurés conformément aux normes

UNI EN ISO 15744 - EN ISO 28927.





	Niveau de pression acoustique / Niveau de puissance acoustique		Niveau des vibration selon 3 axes		
	L _{PA}	L _{WA}	Incertitude	a _h	incertitude
	dB(A)			m/s ²	
LTA75	75	86	3	2,30	0,70



Attention! Les valeurs de mesure indiquées s'appliquent aux appareils neufs. Pendant la mise en œuvre quotidienne, les valeurs de bruit et de vibrations varient.



Utilisez une protection acoustique!

Les valeurs d'émission relevées sont comparatives et ne doivent être employées que pour une évaluation provisoire du risque auquel l'opérateur est exposé au cours de la période de travail. Une évaluation appropriée de la période de travail doit également inclure des périodes d'inactivité et d'arrêt de l'outil. Ces valeurs d'émission sont représentatives des principales applications auxquelles l'outil est destiné. Si l'outil est utilisé dans d'autres applications, avec d'autres accessoires, ou s'il ne bénéficie pas d'un entretien régulier, les valeurs d'émission en cours de fonctionnement peuvent s'accroître dans des proportions significatives.

ÉLIMINATION

Le produit, lorsqu'il atteint sa fin de vie, ne doit pas être dispersé dans l'environnement ou jeté avec les déchets ménagers, mais doit être collecté dans un centre de tri sélectif afin d'être éliminé (Veuillez contacter les autorités locales pour obtenir les centres de tri conformes à la législation). L'élimination correcte du produit contribue à la protection de la santé et de l'environnement. Des sanctions contre les personnes ne respectant pas l'élimination correcte du produit seront prises. L'élimination correcte du produit contribue à la protection de la santé et de l'environnement. En n'éliminant pas le produit conformément à la loi en vigueur vous vous exposez à des sanctions.

DÉCLARATION DE CONFORMITÉ



Nous déclarons sous notre responsabilité que l'outil portable, auquel se réfère le présent manuel, est conforme aux Conditions Essentielles de la Directive:

2006/42/CE Machines

Les essais/contrôles sont effectués conformément aux normes suivantes:

UNI EN ISO 11148-8:2012 - UNI EN ISO 15744 - UNI EN ISO 28927.

Dossier technique auprès de:
RUPES S.p.A.
Via Marconi, 3A
20080 VERMEZZO (MI) - Italy

Vermezzo (MI), 30/06/2017

RUPES S.p.A.
IL PRESIDENTE
G. Valentini



DEUTSCH

ÜBERSETZUNG DES URSPRÜNGLICHEN BEDIENUNGSANLEITUNG



PIKTOGRAMM

Einige der folgenden Symbole können am Werkzeug vorhanden sein. Bitte studieren und lernen, ihre Bedeutung. Die richtige Interpretation wird die optimale Nutzung und sichere Werkzeug ermöglichen.

	Wichtige Sicherheitshinweise / Geräts folgendeAnweisungen	ISO7010 - W001
	Lesen Sie vor Bedienung	ISO7010 - M002
	Schutzbrille	ISO7010 - M004
	Gehörschutz tragen	ISO7010 - M003
	Tragen Sie eine Maske	ISO7010 - M016
	Schutzhandschuhe	ISO7010 - M009
	Prüfzeichen	
	EurAsian Qualitätskennzeichen	
	Pfeil	Act in der durch den Pfeil angegebenen Richtung Richtung

TECHNISCHE DATEN

TYPE	LTA75
BETRIEBSDRUCK bar	6,2
LUFTVERBRAUCH l/min	380
DREHZAHLREGELUNG	SI
UMDREHUNGEN U/min	0-6.000
SCHWINGKREIS Ø mm	15
SCHLEIFTELLER Ø mm	75
GEWICHT Kg	1,0





ALLGEMEINE HINWEISE

SICHERHEITS- UND UNFALLVERHÜTUNGSVORSCHRIFTEN

Die Sicherheits- und Unfallverhütungsvorschriften sind im beiliegenden Heft "HINWEISE ZUR SICHERHEIT" enthalten, welches vollwertiger Bestandteil der vorliegenden Dokumentation ist. Diese Gebrauchsanleitung nennt daher nur die Zusatzinformationen, die den spezifischen Einsatz dieses Gerätes betreffen.

Alle Arbeiten an der Maschine nur bei gezogenem Druckluftanschluß ausführen.

Werkzeuge niemals ohne aufmontierte Schutzvorrichtungen betreiben.

Auf Grund von Risiken, die entstehen können, während sie polieren, empfehlen wir die ständige Verwendung von P.S.D. (persönliche Sicherheitsvorrichtungen wie Handschuhe, Schutzbrillen, Schutzmasken, etc.) zu tragen.

Achtung! Bitte beachten Sie die Hinweise zur Schmierung auf Seite 18, Abschnitt Wartung. Das Werkzeug läuft nach dem Ausschalten noch für einige Sekunden weiter!

BESTIMMUNGSGEMÄßE VERWENDUNG

Die Werkzeuge dürfen nur für das Polieren auf lackierte Oberflächen, Oberflächen aus: Holz, Kunststoff und Composite verwendet werden.

Die Maschinen dürfen nicht in feuchter Umgebungen verwendet werden.

Vor dem Gebrauch muss überprüft werden, ob die Betriebseigenschaften der Schleifteller mit denen der Maschine übereinstimmen und nicht gebrochen oder abgenutzt sind. Ferner ist sicherzustellen, dass sie entsprechend den Anleitungen des Herstellers korrekt und sorgfältig montiert, gehandhabt und aufbewahrt werden.

Überprüfen, ob das Werkstück ausreichend befestigt ist.

Wird das Gerät für nicht vorgesehene Zwecke benutzt, übernimmt der Benutzer jede Verantwortung für eventuelle Schäden oder Unfälle.

BAUTEILE DER MASCHINE

- 1- Typenschild
- 2- Bedienhebel z. Einleitung der Druckluft
- 3- Geschwindigkeitsregelung
- 4- Maschinengehäuse
- 5- Schleifteller Klettsystem
- 6- Polierballens (nicht mitgeliefert)
- 7- Lufterinlass (nicht mitgeliefert)
- 8- Sicherheits-Ein- / Ausschalter
- 9- Werkzeugschlüssel für Stütztellerwechsel
- 10 - Schraube für Stützteller
- 11- Luftauslass-Schlauch / Schalldämpfer

INBETRIEBNAHME

Vor einer Inbetriebnahme des Gerätes sollten Sie sicherstellen:

- daß die Verpackung unversehrt ist und keine Beschädigungen durch Transport bzw. Lagerung aufweist;
- daß das Gerät vollständig ist, also Anzahl und Art der Gerätekomponenten mit den Angaben in dieser Bedienungsanleitung überein stimmen;
- ob die Druckluftaufbereitung und -zuleitung die in der Tabelle sowie auf dem Geräteschild genannten Anforderungen erfüllt. Die Kenndaten des Geräteschildes

ZUSAMMENBAU DER MASCHINE

Das Druckluft-Kupplungsstück (nicht mitgeliefert) in die entsprechende Bohrung (7) einschrauben.

DRUCKLUFTANSCHLUSS

Die Maschine wird ohne Druckluft-Kupplungsstück geliefert. Der Anwender kann hierzu wahlweise eine Schnellkupplungs-Stecktülle bzw. einen Steckrumpf anschließen vorausgesetzt daß es ein 8 mm. Loch für den Luftdurchfluss gibt.

Im zweiten Fall muß man den Schlauch mit einer Schelle stabil auf dem Stecknippel festspannen.





DEMONTAGE DER BEFESTIGUNG VON SCHLEIFTELLERS

- Benutzen Sie den Werkzeugschlüssel (9) für das Wechseln des Stütztellers (10);
- zur Montage in umgekehrter Reihenfolge vorgehen.

ANBRINGEN DES POLIERBALLENS

Den Polierballen auf den Schleifteller drücken.

VOR DER INBETRIEBNAHME

Stellen Sie folgende Sicher:

- Schlauch und Kupplungsstück der Druckluftversorgung sind in einwand freiem Zustand;
- der EIN/AUS-Schalter funktioniert einwandfrei. Allerdings ohne Druckluft;
- Sämtliche Gerätekomponenten sind ordnungsgemäß montiert und weisen keine Zeichen von Beschädigung auf.

EINSCHALTEN UND AUSSCHALTEN

- Einschalten: den Bedienhebel (2) zum Gerätegehäuse hin bewegen und gedrückt halten.
- Ausschalten: den Bedienhebel loslassen.

TESTLAUF

Schalten Sie das Werkzeug ein und kontrollieren Sie die korrekte Montage des Stütztellers sowie auf unverhältnismäßige Vibrationen

Andernfalls das Gerät sofort ausschalten und die Störung beheben.

EINSTELLUNG DER DREHZAHL

Die Drehzahl kann durch das Drehen des Geschwindigkeitsreglers (3) eingestellt werden. Wählen Sie die Drehzahl passend zur Art

der Schleifpapierscheibe sowie den Eigenschaften des bearbeiteten Materials.

ERSETZEN DES POLIERBALLENS

Den gebrauchten Ballen vom Schleifteller abziehen und den neuen Ballen andrücken.

ZULASSIGE WERKZEUGE

Polierschwamm Ø 80-100 mm für Schleifteller Ø 75 mm.

WARTUNG DES GERÄTES

Sämtliche Eingriffe bei gezogenem Netzstecker ausführen. Das Gerät nach der Arbeit sowie bei Bedarf mit Druckluft von Staub befreien.

Schmieren Sie die Maschine regelmäßig (alle 50 Betriebsstunden). Geben Sie hierzu 2-3 Tropfen Spezialöl in den Stutzen der Pressluftzufuhr am Werkzeug. Halten Sie das Werkzeug hierbei senkrecht, mit dem Stutzen nach oben. Schließen Sie die Maschine anschließend an die Stromversorgung an und lassen Sie sie für einige Sekunden laufen. Führen Sie die vorstehend beschriebene Schmierung auch durch, wenn das Werkzeug für längere Zeit eingelagert werden soll. Schäden, die durch falsche oder unangemessene Schmierung verursacht werden, sind von der Garantie ausgeschlossen.

Sonstige Eingriffe durch den Geräteanwender sind nicht zulässig.

Für die Wartung und die periodische Reinigung von den inneren Teilen, z. Lagern, Zahnradern usw. oder andere Bedürfnisse, wenden Sie sich bitte an einer autorisierten Kundendienststelle an.

SCHALLPEGEL / MITTLERE BESCHLEUNIGUNG

SCHALLPEGEL / MITTLERE BESCHLEUNIGUNG
Der Schalldruckpegel (Geräusentwicklung) und die mittlere quadratische Beschleunigung der Maschine, gemessen gemäß **UNI EN ISO 15744 - EN ISO 28927.**





	Schalldruckpegel / Schalleistungspegel		3-Achsen Vibrationspegel		
	LPA	LWA	Messunsicherheit	a _h	Messunsicherheit
	dB(A)			m/s ²	
LTA75	75	86	3	2,30	0,70



Achtung! Di angegebenen Messwerte gelten für neue Geräte. Im täglichen Einsatz verändern sich Geräusch- und chwingungswerte.



Gehörschutz benutzen!

Bei den gezeigten Pegelwerten handelt es sich um Vergleichswerte, die zu einer vorläufigen Einschätzung des Risikos für den Bedienenden während der Arbeitszeit dienen. Für eine angemessene Einschätzung der Arbeitszeit müssen die Zeiten berücksichtigt werden, in denen sich das Gerät im Ruhezustand befindet oder ausgeschaltet ist. Diese Werte wurden anhand der Haupteinsatzgebiete des Geräts ermittelt. Wenn das Gerät für andere Aufgaben oder mit anderen Zubehörprodukten verwendet wird oder keine regelmäßigen Wartungsarbeiten durchgeführt werden, können diese Werte beim Betrieb deutlich überschritten werden. **Achtung!**

ENTSORGUNG

Wenn das Produkt das Ende seiner Lebensdauer erreicht hat, darf es nicht in der Umwelt freigesetzt oder zusammen mit dem Hausmüll weggeworfen werden, sondern muss bei autorisierten Recycling-Sammelzentren entsorgt werden (kontaktieren Sie die kompetenten örtlichen Behörden, um zu erfahren, wo das Produkt laut Gesetz zu entsorgen ist). Die korrekte Entsorgung des Produkts trägt zum Schutz der Gesundheit und der Erhaltung der Umwelt bei. Eine illegale Entsorgung des Produkts hat Strafmaßnahmen zu Lasten des Gesetzesübertreters zur Folge. Die korrekte Entsorgung des Produkts trägt zum Schutz der Gesundheit und der Umwelt bei. Die missbräuchliche Entsorgung des Produkts zieht Sanktionen zu Lasten des Verursachers nach sich.

KONFORMITÄTSERKLÄRUNG



Wir erklären in alleiniger Verantwortung, dass das Handwerkszeug, das ist in der vorliegenden Betriebsanleitung erwähnt, ist im Einklang mit der Grundlegenden Anforderungen der Sicherheit der Direktive: **2006/42/CE** Maschinenrichtlinie

Die Test sind in Übereinstimmung mit den nachfolgenden Standards durchgeführt worden:
UNI EN ISO 11148-8:2012 - UNI EN ISO 15744 - UNI EN ISO 28927.

Technische Unterlagen bei:
RUPES S.p.A.
Via Marconi, 3A
20080 VERMEZZO (MI) - Italy

Vermezzo (MI), 30/06/2017

RUPES S.p.A.
IL PRESIDENTE
G. Valentini



**ESPAÑOL**

TRADUCCIÓN DE MANUAL DE INSTRUCCIONES ORIGINAL

**SÍMBOLOS**

Algunos de los siguientes símbolos pueden estar presentes en su herramienta. Le suplicamos estudiarlos y aprender su significado. La interpretación correcta permitirá el mejor uso y una herramienta segura.

	Advertencias Advertencia / Peligro	ISO7010 - W001
	Lea las instrucciones	ISO7010 - M002
	Use gafas protectoras	ISO7010 - M004
	Use protección para los oídos	ISO7010 - M003
	Use una máscara	ISO7010 - M016
	Use guantes de protección	ISO7010 - M009
	Marca de conformidad	
	La herramienta se incluye en la lista de EurAsian	
	Flecha	Ley en la dirección indicada por la flecha de dirección

DATOS TECNICOS

TIPO	LTA75
PRESION DE OPERACION Bar	6,2
CONSUMO AIRE l/min	380
REGOLACION DE LA VELOCIDAD	SI
REVOLUCIONES/min (r.p.m.)	0-6.000
DIAMETRO ORBITA mm	15
DIAMETRO PLATILLO mm	75
MASSA Kg.	1,0





ADVERTENCIAS GENERALES

INSTRUCCIONES PARA LA SEGURIDAD Y LA PREVENCIÓN DE ACCIDENTES

Las instrucciones para la seguridad y la prevención de accidentes se ilustran en el opúsculo "INDICACIONES PARA LA SEGURIDAD" que forma parte de la presente documentación.

El manual de instrucciones para el uso ilustra solamente aquellas informaciones adicionales estrictamente relacionadas con el uso específico de la máquina.

No hacer funcionar nunca las herramientas sin montados los dispositivos de protección.

Cada operación en la máquina sea ejecutada con el enchufe desconectado.

Dados los riesgos que pueden aparecer durante el proceso de pulido, recomendamos el uso de E.P.I. (elementos de protección personal como guantes, gafas, mascarillas, etc.) conforme a las normas de ley vigentes a fin de precaver o reducir las posibilidades de accidentes.

¡Atención! Seguir las instrucciones de lubricación de la pág. 22 del párrafo de mantenimiento. La herramienta isigue funcionando por unos segundos después del apagado!

USO CONFORME A LO DETERMINADO

Las herramientas solo deben ser usadas para el pulido de superficies pintadas, madera, plástico, composite y similares.

Las máquinas no deben ser operadas estando húmedas y tampoco en un ambiente húmedo.

Antes del uso cerciorarse de que las características de trabajo de los platillos porta-tampones sean compatibles con las de la herramienta, que no estén rotos ni gastadas, que se monten, manejen y guarden cuidadosamente y conforme a las indicaciones del fabricante.

Comprobar que la pieza a mecanizar esté bien afirmada.

En caso de utilización no conforme a las finalidades previstas, el usuario asume todas las responsabilidades ante eventuales daños y accidentes.

PARTES DE LA MAQUINA

- 1 - Etiqueta de identificación
- 2 - Palanca de mando admisión aire comprimido
- 3 - Regulador de velocidad
- 4 - Cuerpo máquina
- 5 - Casquete de aspiración
- 6 - Platillo con velcro
- 7 - Entrada de aire
- 8 - Interruptor por palanca con cierre de seguridad
- 9 - Llave para el cambio de plato
- 10 - Tornillo del plato
- 11 - Salida silenciador de aire

PUESTA EN FUNCIONAMIENTO

Antes de poner en funcionamiento la máquina verificar que:

- el embalaje esté íntegro y no tenga señales de daños debidos al transporte y almacenamiento;
- la máquina esté completa: controlar que el numero y la naturaleza de sus componentes se adecúen a cuanto se ilustra en el presente manual;
- el equipo de producción y distribución de aire comprimido disponible pueda satisfacer los requisitos indicados en la tabla e impresos en la placa de identificación de la máquina cuyo facsimil, con las respectivas explicaciones

MONTAJE DE LA MAQUINA

Montar el empalme aire comprimido (no incluido) atornillándolo en su sede (7).

ENPALME DE ADMISION AIRE COMPRIMIDO

La máquina se entrega desprovista del empalme de alimentación.

El usuario puede optar por la utilización: ya sea de empalmes de conexión rápida, ya sea de portagomas adecuados a condición de que haya uno aquíero de passage aire mm 8.

En el segundo caso es preciso fijar sólidamente el tubo de alimentación al portagoma con una abrazadera de tubo.





DESMONTAJE Y MONTAJE DEL PLATILLO

- Utilice la llave (9) para soltar la tuerca soporte del plato (10);
- pare el montaje operar en sentido inverso.

MONTAJE DE LA ALMOHADILLA DE LUSTRADO

Haga adherir la almohadilla de lustrado presionándola contra el platillo.

ANTES DE LA PUESTA EN SERVICIO

Verificar que:

- empalme y tubo de admisión del aire comprimido estén en perfecto estado;
- el dispositivo de accionamiento funcione bien operando con el enchufe desconectado;
- que todos los componentes de la máquina estén correctamente ensamblados y no presenten señales de daño.

ARRANQUE Y PARADA

- **Arranque:** empujar palanca de mando (2) hacia el cuerpo de la máquina y mantenerla presionada.
- **Parada:** soltar la palanca de mando.

FUNCIONAMIENTO DE PRUEBA

Ponga en marcha la herramienta y compruebe que tanto el plato como el tampon están correctamente ensamblados y compruebe vibraciones inusuales.

En caso contrario, desconectar inmediatamente y eliminar las anomalías.

SELECCION DEL NUMERO DE REVOLUCIONES

Las R.P.M. pueden ser ajustadas girando el botón de regulación de la velocidad (3) La selección de la velocidad se debe hacer en función del material que se va a trabajar.

22

CAMBIO DE LA ALMOHADILLA DE LUSTRADO

Quite de un tirón la almohadilla usada y aplique la nueva presionándola contra el platillo.

HERRAMIENTAS DE TRABAJO ADMITIDAS

Tampón Ø 80-100 mm para disco abrasivo Ø 75 mm.

MANTENIMIENTO

Todas las operaciones deben realizarse con el enchufe desconectado.

Al final del trabajo, o en caso de necesidad; desempolvar el cuerpo de la máquina con un sople de aire comprimido.

Lubricar la máquina periódicamente (cada 50 horas de trabajo) introduciendo 2 ó 3 gotas de aceite para uso específico en el empalme de aire comprimido de la herramienta, manteniéndola en posición vertical con el empalme hacia arriba. Después de esta operación, conectar la máquina a la alimentación y activarla unos segundos. Si la herramienta no se va a utilizar durante mucho tiempo, antes de guardarla hay que lubricarla como se indica más arriba. La garantía no cubre daños derivados de una lubricación incorrecta o inadecuada.

No se admiten otras intervenciones por parte del usuario.

Todas las operaciones de mantenimiento y limpieza de partes internas, como rodamientos, engranajes etc., deben realizadas unicamente por un taller de servicio autorizado.

EMISION DE RUIDO / VALOR MEDIO DE LA ACELERACION

El nivel equivalente de presión sonora (ruido) y el valor cuadrático medio de la aceleración es según la normas

UNI EN ISO 15744 - EN ISO 28927.





	Nivel de presión acústica / Nivel de vibración acústica		Nivel de vibración en 3 ejes	
	L _{PA}	L _{WA}	Incertidumbre	a _h
	dB(A)			m/s ²
LTA75	75	86	3	2,30 0,70



ATENCIÓN! Los valores indicados son válidos para equipos nuevos. Los valores de ruido y de vibración se modifican durante el uso diario.

Los valores de emisión indicados son comparativos y deben emplearse para la evaluación provisional del nivel de exposición al riesgo del operador durante el periodo de trabajo. La correcta evaluación del periodo de trabajo también debe incluir los periodos de inactividad y de parada. Estos valores de emisión se refieren a las principales aplicaciones de la herramienta. Si la herramienta se utiliza para otras aplicaciones o con otros accesorios, o no se somete a revisiones periódicas, los valores de emisión pueden incrementarse significativamente durante su funcionamiento.

Utilice protección para los oídos!

ELIMINACIÓN

El producto, una vez alcanzado el final de su vida útil, no se puede verter al medio ambiente ni depositar entre los residuos domésticos, sino que se debe eliminar en los centros de recogida selectiva autorizados (contacte con las autoridades locales competentes para conocer dónde entregar el producto según la ley). La correcta eliminación del producto contribuye a la protección de la salud y del medio ambiente. Una eliminación abusiva del producto comporta sanciones a cargo de los autores. La eliminación correcta del producto contribuye a la protección de la salud y a la salvaguarda del medio ambiente. La eliminación abusiva del producto conlleva sanciones a cargo de los transgresores.

DECLARACIÓN DE CONFORMIDAD



Declaramos bajo nuestra responsabilidad que la herramienta manual, que es mencionada en el presente manual, es conforme con los Requisitos Esenciales de Seguridad de la siguiente Directiva:
2006/42/CE Máquinas

Las pruebas se han llevado a cabo de acuerdo a los siguientes Standards:
UNI EN ISO 11148-8:2012 - UNI EN ISO 15744 - UNI EN ISO 28927.

Expediente técnico en:
RUPES S.p.A.
Via Marconi, 3A
20080 VERMEZZO (MI) - Italy

Vermezzo (MI), 30/06/2017

RUPES S.p.A.
IL PRESIDENTE
G. Valentini





NEDERLANDS

VERTALING VAN ORIGINELE GEBRUIKSAANWIJZING



PICTOGRAMMEN

Sommige van de volgende symbolen kunnen aanwezig zijn op uw instrument. Gelieve ze te bestuderen en hun betekenis te leren. Juiste interpretatie zal het beste gebruik en veilig hulpmiddel mogelijk te maken.

	Waarschuwing / Gevaar	Waarschuwingen	ISO7010 - W001
	Lees de volgende instructie voor u het product gebruikt		ISO7010 - M002
	Draag een veiligheidsbril		ISO7010 - M004
	Draag gehoorbescherming		ISO7010 - M003
	Draag een masker		ISO7010 - M016
	Draag beschermende handschoenen		ISO7010 - M009
	Merkteken van overeenstemming		
	De tool is opgenomen in de lijst EurAsian		
	Pijl	Act in de richting van de pijl richting	

TECHNISCHE GEGEVENS

TYPE	LTA75
LUCHTDRIK Bar	6,2
LUCHTVERBRUIK l/min	380
TOERENTALREGELAAR	SI
TOERENTAL t.p.m.	0-6.000
SCHUURCIRKEL mm	15
SCHUURPAD mm	75
GEWICHT kg	1,0





ALGEMENE WAARSCHUWINGEN

VEILIGHEIDS- EN ONGEVALPREVENTIEVOORSCHRIFTEN

De veiligheids- en ongevalpreventievoorschriften staan in het boekje "VEILIGHEIDSADVIEZEN" dat bij dit boekje hoort; in de gebruiksaanwijzing staat extra informatie die alleen betrekking heeft op het specifieke gebruik van de machine.

De gereedschappen mogen nooit in werking gesteld worden zonder dat de veiligheidsvoorzieningen gemonteerd zijn.

Alle werkzaamheden aan de machine moeten uitgevoerd worden als de stekker uit het stopcontact gehaald is.

Vanwege de gevaren die tijdens het polijsten kunnen optreden, is het aanbevolen altijd PBM's te gebruiken. (persoonlijke beschermingsmiddelen, zoals werkhandschoenen, gehoorbeschermers, een veiligheidsbril, een masker ter bescherming van de luchtwegen enz.) die door de geldende wettelijke normen voorgeschreven worden te gebruiken om de mogelijkheid van ongelukken te voorkomen of te beperken.

Let op! Voer smering uit volgens de voorschriften op pag. 26 van de paragraaf onderhoud. Het gereedschap blijft na het uitzetten nog enkele seconden werken!

GEbruik IN OVEREENSTEMMING MET DE VOORZIENE GEbruikSDOELEINDEN

De machines mogen alleen worden gebruikt voor het polijsten van hout, kunststof, composietmaterialen, geverfde oppervlakken, stucwerk en soortgelijke materialen.

De machines mogen niet in een vochtige omgeving werken. Controleer voor het gebruik of de bedrijfskenmerken van de steunschijven compatibel zijn met die van het gereedschap, of ze niet gebroken of versleten zijn, of ze met zorg zijn gemonteerd, behandeld en bewaard volgens de aanwijzingen van de constructeur.

Er moet gecontroleerd worden of het materiaal dat bewerkt moet worden voldoende bevestigd is.

In geval van gebruik voor doeleinden waarvoor de machine niet bestemd is, neemt de gebruiker alle verantwoordelijkheid op zich voor eventuele schade en ongelukken.

ONDERDELEN VAN DE MACHINE

- 1 - Typeplaatje
- 2 - AAN/UIT schakelaar
- 3 - Regelknop van het toerental
- 4 - Machinehuis
- 5 - Ø steunschijf met kliethechting
- 6 - Polijstschild (niet meegeleverd)
- 7 - Verbinding voor toevoer van perslucht (niet bijgeleverd)
- 8 - Veiligheidsblokkering van de bedieningshendel
- 9 - Sleutel voor de demontage en montage van de steunschijf
- 10 - Bevestigingsschroef van de steunschijf
- 11 - Pijp/geluiddemper

INGEBRUIKNAME

Alvorens de machine in te schakelen moet gecontroleerd worden of:

- de doos intact is en geen tekenen van beschadiging door het transport en de opslag vertoont;
- de machine compleet is; er moet gecontroleerd worden of het aantal en de aard van de onderdelen klopt met dat wat in dit boekje staat;
- de voorziening in luchtdruk moet voldoen aan de hoeveelheid Bar die op het typeplaatje van de machine

MONTEREN VAN DE MACHINE

Sluit de luchtdrukknippel (niet meegeleverd) aan door het in de luchtinlaat (1/4 aansluiting) (7) te draaien.

VERBINDINGSSTUK VOOR DE TOEVOER VAN PERSLUCHT

De machine wordt zonder verbindingstuk voor de toevoer geleverd; de gebruiker heeft vrije keus voor het gebruiken van: snelkoppelende verbindingstukken of een geschikte rubberhouder zolang ze allebei een 8 mm gat hebben waar de lucht door moet gaan.





In het laatste geval moet men altijd de toevoerslang met een klembandje op de rubberhouder vastzetten.

DEMONTEREN EN MONTEREN VAN DE SCHUURPAD

- Draai de bevestigingsschroef van de steunschijf los met de sleutel (9);
- volg de omgekeerde procedure bij het monteren.

HET POLIJSTKUSSEN MONTEREN

Plaats de polijstschijf met druk op de steunschijf.

VÓÓR DE INBEDRIJFSTELLING

Controleer of:

- de lucht slang en aansluiting zijn in perfecte staat;
- de start schakelaar werkt normaal, ook als de luchttoevoer afgesloten is;
- alle onderdelen van de machine zijn bevestigd op de juiste wijze en er zijn geen tekenen van beschadiging.

STARTEN EN STOPPEN

- Starten: draai de knop (2) in de richting die door het pijltje wordt aangegeven.
- Stoppen: laat de knop los.

WERKINGSTEST

Start de machine en controleer of er geen abnormale trillingen optreden en of de steunschijf en de polijstschijf correct gemonteerd zijn.

Als dit wel het geval is moet u de machine onmiddellijk uitschakelen en de storing proberen te verhelpen.

REGELING VAN HET TOERENTAL

Het toerental kan worden afgesteld met de knop (3). De snelheid

moet ingesteld worden op basis van de kenmerken van de schuurschijven en het materiaal dat bewerkt moet worden.

HET POLIJSTKUSSEN VERVANGEN

Trek de gebruikte schijf los en druk de nieuwe polijstschijf op de schuurschijf.

HULPGEREEDSCHAPPEN DIE GEBRUIKT MOGEN WORDEN

Polijstschif Ø 80-100 mm voor polierscheibe Ø 75 mm.

ONDERHOUD

Voor alle uit te voeren operaties moet de machine van de persluchtinstallatie losgekoppeld worden.

Blaas de machine aan het eind van het werk, of wanneer nodig, met een straal perslucht schoon.

Smeer de machine periodiek (iedere 50 bedrijfsuren) door 2/3 druppels speciale olie in de aansluiting voor perslucht van het apparaat aan te brengen. Zet daarvoor het apparaat in verticale positie met de aansluiting naar boven. Sluit daarna de machine aan op de voeding en laat hem enkele seconden draaien. Voer de hierboven beschreven handelingen uit alvorens het apparaat voor een langere periode op te slaan. Schade die is ontstaan door onjuiste of onvoldoende smering is uitgesloten van de garantie.

De gebruiker mag geen andere interventies uitvoeren.

Voor het onderhoud en de periodieke reiniging van de inwendige delen, de lagers, de tandwielen enz. of in andere gevallen moet u zich tot een erkende servicedienst wenden.

UITGESTRAALD GELUID / GEMIDDELDE VERSNELLINGSWAARDE

Het equivalente geluidsdrukniveau (geluidsoverlast), gemeten. De kwadratische gemiddelde versnellingswaarde volgens de norm: **UNI EN ISO 15744 - EN ISO 28927.**





	Geluidsdruk / Geluidsvermogen			Trillingsniveau 3 assens	
	L _{PA}	L _{WA}	Onzakerheid	a _h	Onzakerheid
	dB(A)			m/s ²	
LTA75	75	86	3	2,30	0,70



LET OP De aangegeven meetwaarden gelden voor nieuwe gereedschappen. Bij dagelijks gebruik veranderen geluids – e trillingswaarden.

De bovenstaande waarden zijn vergelijkende waarden en zijn bedoeld voor een eerste beoordeling van de risico's waaraan de gebruiker van deze machine blootstaat tijdens de gebruiksperiode. Voor een juiste bepaling van de gebruiksperiode moeten ook de momenten worden meegeteld waarop de machine onbelast draait en is uitgeschakeld. De bovenstaande waarden hebben betrekking op de normale gebruiksdoeleinden van deze machine. Als de machine voor andere doeleinden wordt gebruikt, als andere accessoires worden gebruikt of als de machine niet regelmatig wordt onderhouden, kunnen de geluids- en trillingswaarden tijdens het gebruik aanzienlijk hoger liggen.

 Gebruik gehoorbescherming!

VERWIJDERING

Aan het einde van het nuttige leven mag het apparaat niet in het milieu worden geloosd of bij het normale huisafval worden gestopt, maar moet het worden verwijderd door erkende afvalverwerkingsbedrijven (informeer bij de plaatselijke autoriteiten naar de manier waarop het product volgens de wet moet worden verwijderd). Een correcte verwijdering van het product draagt bij aan de bescherming van de gezondheid en het milieu. De illegale verwijdering van het product zal worden boet.

Een juiste verwerking van het product draagt bij aan de bescherming van de volksgezondheid en het milieu. Een illegale afvoer van het product is strafbaar.

VERKLARING VAN OVEREENSTEMMING



Wij verklaren op onze verantwoordelijkheid dat het hand-held elektrisch gereedschap, dat is in de huidige handleiding vermeld, in overeenstemming is met de Essentiële eisen van veiligheid van de volgende richtlijn:

2006/42/EG Machines

Tests/controles zijn uitgevoerd volgens onderstaande normen:

UNI EN ISO 11148-8:2012 - UNI EN ISO 15744 - UNI EN ISO 28927.

Technisch dossier bij:
RUPES S.p.A.
Via Marconi, 3A
20080 VERMEZZO (MI) - Italy

Vermezzo (MI), 30/06/2017

RUPES S.p.A.
IL PRESIDENTE
G. Valentini



**РУССКИЙ**

ПЕРЕВОД ИНСТРУКЦИИ ПО ЭКСПЛУАТАЦИИ

**УСЛОВНЫЕ ОБОЗНАЧЕНИЯ**

Некоторые из следующих символов может присутствовать на вашем инструменте. Пожалуйста, изучите их и узнайте их смысл. Правильная интерпретация позволит наилучшим образом использовать безопасный инструмент.

	Внимание опасности/ Предупреждение	ISO7010 - W001
	Прочитать инструкции	ISO7010 - M002
	Надевать защитные очки	ISO7010 - M004
	Надевать защиту слуха	ISO7010 - M003
	Надевать защитную маску	ISO7010 - M016
	Надевать защитные перчатки	ISO7010 - M009
	Маркировка соответствия	
	Маркировка соответствия EurAsian	
	Стрелка	Закон в направлении, указанном стрелкой направления

ТЕХНИЧЕСКИЕ ХАРАКТЕРИСТИКИ

МОДЕЛЬ	LTA75
РАБОЧЕЕ ДАВЛЕНИЕ Бар	6,2
РАСХОД ВОЗДУХА л/мин	380
РЕГУЛИРОВАНИЕ СКОРОСТИ	SI
ОБОРОТЫ/МИН	0-6.000
ДИАМЕТР ОРБИТЫ мм	15
ДИАМЕТР ДИСКА-ПОДОШВЫ мм	75
МАССА Кг	1,0





ОБЩИЕ ПРАВИЛА

ПРАВИЛА ТЕХНИКИ БЕЗОПАСНОСТИ И ПРЕДУПРЕЖДЕНИЯ ПРОИЗВОДСТВЕННОГО ТРАВМАТИЗМА

Инструкции по технике безопасности и предупреждению производственного травматизма представлены в брошюре "УКАЗАНИЯ ПО ТЕХНИКЕ БЕЗОПАСНОСТИ", которая входит в состав данной документации; инструкция по эксплуатации содержит информацию, относящуюся только к специфике работы машины. Никогда не используйте оборудование без установленных защитных устройств.

Любое вмешательство должно осуществляться при отсоединенной машине.

Прежде, чем запустить машину в работу, убедитесь, что она крепко удерживается рукой и не соприкасается с рабочей поверхностью.

В связи с рисками, которые могут возникнуть в процессе полирования, рекомендуется всегда использовать все средства индивидуальной защиты. С.И.3 (такие, как перчатки, наушники, защитные очки, защитные маски для дыхательных путей и т.п.) согласно нормативам действующих законов по предупреждению и уменьшению производственного травматизма.

Внимание! Провести смазку машины согласно нормам, представленным на стр. 30 параграфа "Обслуживание". Машина продолжает работать в течении нескольких секунд после ее выключения!

ИСПОЛЬЗОВАНИЕ В СООТВЕТСТВИИ С НАЗНАЧЕНИЕМ

Машины должны быть использованы только для полирования дерева, пластмассы, композиционных материалов, окрашенных поверхностей, штукатурки и подобных материалов.

Не предусмотрена обработка металлов и материалов, содержащих асбест.

Машины не должны работать во влажных помещениях.

Убедитесь, что предмет обработки хорошо закреплен.

В случае использования машины не по назначению, потребитель несет всю ответственность за возможные ущерб и несчастные случаи.

ЧАСТИ МАШИНЫ

- 1 - Идентификационная табличка
- 2 - Рычаг управления подачей сжатого воздуха
- 3 - Команда регулирования скорости
- 4 - Корпус машины
- 5 - Диск-подошва с липучим основанием
- 6 - Полировальный диск (не прилагается)
- 7 - Соединение для подвода сжатого воздуха (не поставляется)
- 8 - Аварийное блокирующее устройство рычага управления
- 9 - Ключ для демонтажа и монтажа диска-подошвы
- 10 - Фиксирующие винты для диска-подошвы
- 11 -Проводящая труба/глушитель

ЗАПУСК В РАБОТУ

Прежде, чем запустить машину, убедитесь, что:

- упаковка целая и не имеет следов нарушений или повреждений в результате транспортирования и хранения;
- машина комплектна; проверить, что количество и тип ее составных частей соответствуют описанию, имеющемуся в данном руководстве;
- имеется в наличии установка по производству и подводу сжатого воздуха, которая в состоянии удовлетворить требования, представленные в таблице и повторенные на идентификационной табличке

ПОДГОТОВКА МАШИНЫ

Установить в гнезде (7) соединительную муфту для подвода сжатого воздуха (не прилагается) и привинтить ее.

СОЕДИНИТЕЛЬНАЯ МУФТА ПОДАЧИ СЖАТОГО ВОЗДУХА (НЕ ПРИЛАГАЕТСЯ)

Машина поставляется без соединительной муфты для сжатого воздуха.

По выбору потребителя могут быть использованы как





быстроразъемные муфты, так и резиновые манжеты, позволяющие иметь отверстие для воздуха 8 мм.
Во втором случае необходимо, используя зажим для шлангов, хорошо закрепить резиновую манжету на питающей трубе.

СНЯТИЕ И УСТАНОВКА ДИСКА-ПОДОШВЫ

- Отвинтить с помощью ключа (9) фиксирующий винт диска-подшвы (10);
- при установке следовать в обратном порядке.

УСТАНОВКА ПОЛИРОВАЛЬНОГО ДИСКА

Установить полировальный диск, прижимая его к диску-подшве.

ПРЕЖДЕ, ЧЕМ ЗАПУСТИТЬ МАШИНУ В РАБОТУ

Убедиться, что:

- соединительные муфты и труба подачи сжатого воздуха в безукоризненном состоянии;
- пусковое устройство в рабочем состоянии, осуществив проверку при отсоединенной от питания машине;
- все составные части машины правильно смонтированы и не имеют следов повреждений.

ЗАПУСК И ОСТАНОВКА

- Запуск: нажать на рычаг управления (2) в сторону корпуса машины и зафиксировать его в этом положении.
- Остановка: отпустить рычаг управления.

КОНТРОЛЬНЫЙ ЗАПУСК

Запустить машину и проверить, что не имеют место аномальные вибрации и что диск-подшва и полирующий диск правильно установлены.

В противном случае немедленно выключить машину и устранить аномалии.

РЕГУЛИРОВАНИЕ ЧИСЛА ОБОРОТОВ

Регулирование числа оборотов можно осуществить соответственно

маневрируя регулятором (3). Выбор скорости проводится в соответствии с характеристиками обрабатываемого материала.

ЗАМЕНА ПОЛИРОВАЛЬНОГО ДИСКА

Удалить рывком использованный полировальный диск и установить новый, прижимая его к подшве.

ДОПУСКАЕМЫЙ РАБОЧИЙ ИНСТРУМЕНТ

Полировка пены диаметром 80-100 мм для поддержки площадку диаметром 75 мм.

ОБСЛУЖИВАНИЕ

Все операции проводятся при отсоединенной вилке электропитания. По окончании работы, в случае необходимости, очистить струей воздуха поверхность машины от пыли.

Смазывать периодически (каждые 50 часов работы) машину 2/3 каплями специального масла в месте подсоединения сжатого воздуха, держа инструмент в вертикальном положении с местом подсоединения наверху.

После смазки подсоединить машину к питающей системе и включить на несколько секунд. Прежде, чем отправить машину на длительное хранение, провести смазку машины, как было описано выше.

Исключаются из гарантии все повреждения, происходящие в результате неправильной или несоответствующей смазки.

Не допускаются другие вмешательства со стороны потребителя.

Для обслуживания и периодической очистки внутренних частей машины, таких, как щетки, подшипники, зубчатые передачи и т.п. и при любой другой необходимости следует обращаться в специализированные центры технического обслуживания.

ШУМООБРАЗОВАНИЕ / СРЕДНЕЕ ЗНАЧЕНИЕ УСКОРЕНИЯ

Уровень равнозначен акустическому давлению (уровню шуму) в Среднеквадратичное значение ускорения, замеренное по методу UNI EN ISO 15744 - EN ISO 28927.

UNI EN ISO 15744 - EN ISO 28927.





	УРОВЕНЬ ЗВУКОВОГО ДАВЛЕНИЯ		УРОВЕНЬ ЗВУКОВОЙ МОЩНОСТИ	УРОВЕНЬ ТРЕХКООРДИНАТНОЙ ВИБРАЦИИ	
	L _{PA}	L _{WA}	НЕ ОПРЕДЕЛЯЕТСЯ	a _h	НЕ ОПРЕДЕЛЯЕТСЯ
	dB(A)				
LTA75	75	86	3	2,30	0,70



Опасно! Указывают измерения относятся к новым инструментам власти.

Ежедневная США вызывает шум и вибрацию значения изменится.



Используйте средства защиты органов слуха!

Показываемые значения шума и вибрации являются сравнительными и должны использоваться для предварительной оценки опасности воздействия на оператора во время работы. Для правильной оценки времени работы необходимо также учитывать время работы инструмента на холостом ходу и периоды простоя. Все эти воздействия относятся к основным применениям инструмента. Если инструмент используется для других применений, с другими принадлежностями или если он не проходит периодическое техническое обслуживание, воздействующие факторы могут существенно усилиться во время эксплуатации.

УТИЛИЗАЦИЯ

Когда изделие достигает конца срока службы, оно не должно выбрасываться вместе с бытовым мусором или иным подобным образом, а должно утилизироваться в авторизованных центрах по дифференцированному сбору (необходимо связаться с соответствующими органами власти, чтобы ознакомиться с тем, где можно утилизировать изделие в соответствии с действующим законодательством). Правильная утилизация изделия ведет к охране здоровья и окружающей среды. В случае неправильной утилизации на нарушителя будут наложены соответствующие санкции. Правильная утилизация изделия способствует охране здоровья и окружающей среды. При неразрешенной законом утилизации изделия к нарушителям применяются санкции.

ЗАЯВЛЕНИЕ О СООТВЕТСТВИИ

Мы заявляем, под нашу ответственность, что ручной электроинструмент, который упоминается в настоящем руководстве по эксплуатации, в соответствии с Основными требованиями безопасности Директивы: **UNI EN ISO 11148-8:2012 - UNI EN ISO 15744 - UNI EN ISO 2892727.**



Технический файл по адресу:
RUPES S.p.A.
Via Marconi, 3A
20080 VERMEZZO (Mi) - Italy

Vermezzo (MI), 30/06/2017

RUPES S.p.A.
IL PRESIDENTE

G. Valentini



RUPES S.p.A.
Via Marconi, 3A
20080 VERMEZZO (Mi) - Italy
Tel. 02/946941
Fax 02/94941040

Uff. Vendite e assistenza clienti
Tel. 02/94694312

e-mail: info_rupes@rupes.it
web: <http://www.rupes.com>

